

## 安全信息

使用本机时，应始终遵循以下安全注意事项。

### 操作中的安全注意事项

本手册采用以下重要标志：

**⚠ 警告：**

表示潜在的危險情况，如果不遵照此标志下的说明，则可能导致人员死亡或严重伤害。

**⚠ 注意：**

表示潜在的危險情况，如果不遵照此标志下的说明，则可能导致轻微或中等程度的身体伤害或财产损失。

**⚠ 警告：**

- 将电源线直接插入墙壁电源插座，切勿使用延长线。
- 如果电源线或插头磨损或有其它损坏，请拔下电源插头（握住插头拔，而不是电线）。
- 为避免电击危险，请勿拆卸本手册中未指定的盖子或螺丝。
- 如果发生以下的任何情况，请关闭电源并拔下电源插头（握住插头拔，而不是电线）。
  - 有液体溅入设备内。
  - 您怀疑您的设备需要服务或维修。
  - 设备的外壳损坏。

## 注意：

- 防止设备受潮或潮湿天气，例如下雨或下雪
- 移动设备之前，请从墙壁电源插座中拔出电源线。移动设备时，必须小心勿损坏设备下面的电源线。
- 从墙壁电源插座中拔取电源插头时，请始终握住插头（而不是电线）拔。
- 请勿将环形别针、订书钉或其它小的金属物品落入设备内。
- 为保护环境，请勿在家庭废物收集点处理本设备或用过的耗材废品。可以在授权的经销商处处理。
- 移除设备内部的卡纸或版纸时，小心内部尖锐的边沿以免割伤您自己。

为了获得最佳的设备性能、印刷质量、以及为了使用者安全和环境卫生，我们强烈建议使用制造商提供的正宗油墨和版纸，或质量相当的替代品。

### • 机器性能和印刷质量优化

纯正的油墨和版纸能保证最佳的印刷质量。如果未使用纯正的油墨和版纸，或质量相当的替代品，机器的性能可能受影响，并导致不合格的印刷或发生意想不到的问题。

### 使用者安全

巨大的印刷量意味着有许多的使用者接触油墨。因此油墨安全是首先要关心的。纯正的油墨中使用的所有成份都经过气味、致癌物质、皮肤敏感性和皮肤刺激性、以及急性口服毒性等方面的严格测试。

可提供上述要求的产品安全数据表。

### 关心环境

与我们的设计观念：“保护资源与能源”一致，我们减少了包装材料的数量。为保护环境，我们尽可能地限制塑料的使用。

为了获得最佳的机器性能、印刷质量、以及为了使用者安全和环境卫生，我们希望您使用制造商提供的纯正油墨和版纸，或质量相当的替代品。

## ⚠CAUTION 标签的位置

本设备在下述位置有 ⚠CAUTION 标签。为了您自己的安全，请始终坚持遵照标签上的说明。

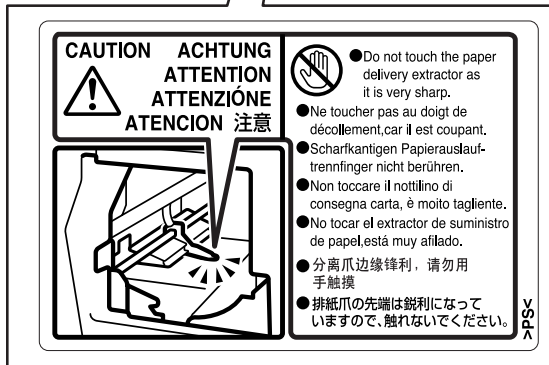
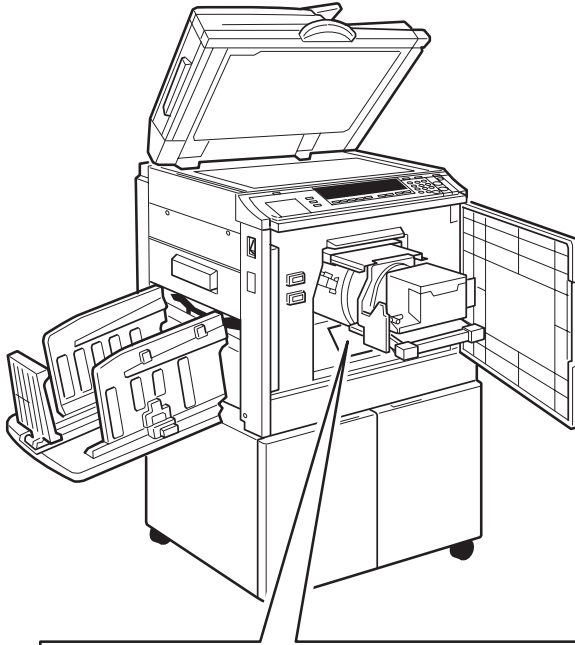

ZJVH660E

# 如何阅读本手册

---

## 符号

---

本手册中使用以下符号：

### 警告：

该符号表示潜在的危险情况，如果您不遵照该符号下的说明正确使用本机器，可能会导致人员死亡或严重伤害。务必阅读这些说明，所有这些说明都在安全信息一节进行了详细叙述。

### 注意：

该符号表示潜在的危险情况，如果您不遵照该符号下的说明正确使用本机器，可能会导致轻微或中等程度的人员受伤或财产损失。务必阅读这些说明，所有这些说明都在安全信息一节进行了详细叙述。

\* 上述说明均为安全注意事项。

### 重要信息

如果不遵守此说明，可能会卡纸、损坏原稿或丢失数据。请务必阅读此说明。

### 准备

此符号表示在操作设备前应了解的知识或应进行的准备工作。

### 注

此符号表示操作的预防措施或在误操作后采取的措施。

### 限制

此符号表示数值限制、不能一起使用的功能或不能使用特定功能的条件。

### 参考

此符号表示参考信息。

### [ ]

出现在设备显示面板上的键。

### 【 】

内置在设备控制面板中的键。

## 您可用本设备进行以下操作

下面是本机功能的快速摘要说明和在本手册中可查看更多信息的页面。

- ❖ **标准印刷**  
请参见第 16 页“标准印刷”。
- ❖ **省电模式**  
请参见第 19 页“节电模式”。
- ❖ **调整印刷图像的位置**  
请参见第 21 页“调整印刷图像的位置”。

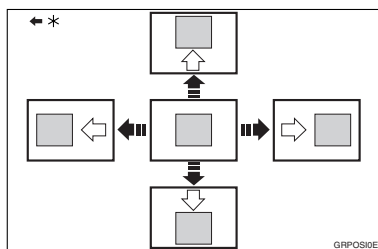

\* 进纸方向

- ❖ **调整印刷图像的浓度**  
请参见第 23 页“调整印刷图像浓度”。
- ❖ **进行半色调印刷**  
请参见第 24 页“淡彩模式”。

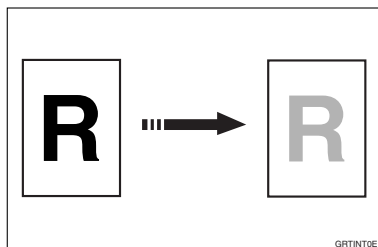

- ❖ **改变印刷速度**  
请参见第 25 页“更改印刷速度”。

- ❖ **利用预设比例进行缩小和放大**  
请参见第 27 页“预置缩小/放大”。

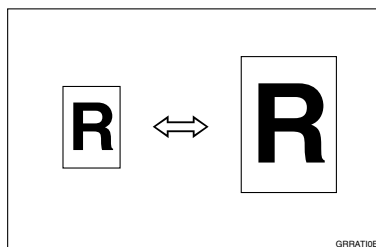

- ❖ **微调复制比率**  
请参见第 29 页“变焦”。

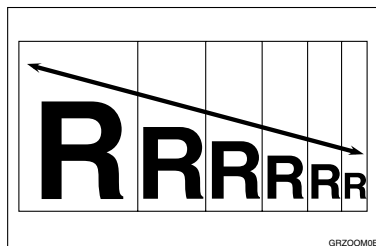

- ❖ **消除页边距**  
请参见第 30 页“消除边影”。

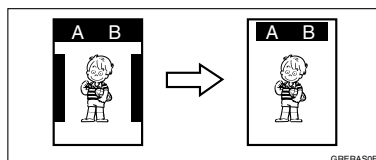

- ❖ **在厚纸或薄纸上印刷**  
请参见第 31 页“在厚纸或薄纸上印刷”。
- ❖ **选择原稿类别**  
请参见第 32 页“原稿类别”。
- ❖ **省墨**  
请参见第 33 页“省墨模式”。
- ❖ **制版和印刷一次完成**  
请参见第 34 页“自动循环”。

❖ **记忆 / 分班模式**

请参见第 35 页“记忆 / 分班”。

❖ **将两份原稿合并到一份印刷稿上**

请参见第 47 页“合并”。

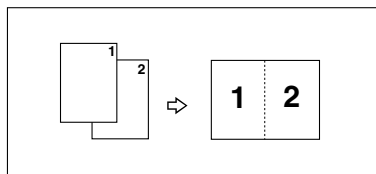

❖ **双色印刷**

请参见第 64 页“双色印刷”。

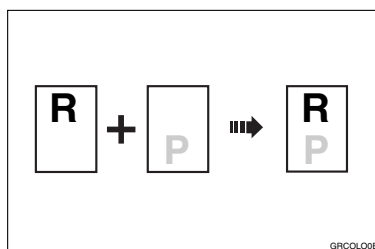

❖ **重复图像**

请参见第 49 页“重复”。

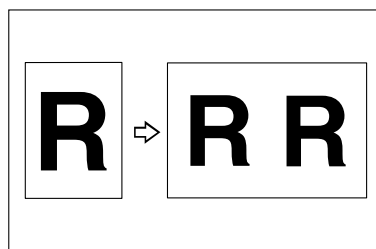

❖ **延印送纸印刷**

请参见第 50 页“延印送纸印刷”。

❖ **保存印刷设置**

请参见第 51 页“程式”。

❖ **印刷保密文件**

请参见第 53 页“保密模式”。

❖ **输入使用者代码以使用设备**

请参见第 54 页“输入使用者代码以使用本设备”。

❖ **还原图像质量**

请参见第 55 页“高质启动模式”。

❖ **联机印刷**

请参见第 56 页“联机印刷”。

❖ **进行彩色印刷**

请参见第 63 页“进行彩色印刷”。

## 进行印刷

本节说明进行制版印刷的基本操作步骤。

### 1 抬起曝光玻璃盖。

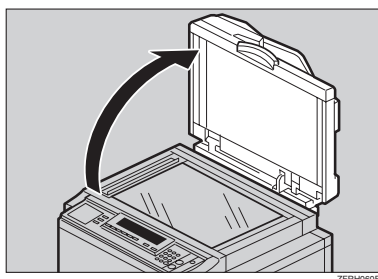

#### 参考

有关如何在选购的送稿器内放置原稿的详细情况，请参阅第 58 页“将原稿置入送稿器中”。

### 2 将原稿面朝下放置在曝光玻璃上。稿应与参考标记和左角刻度标记对齐。

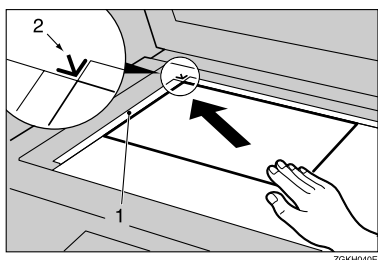

- ① 左角刻度标记
- ② 参考标记

### 3 放下曝光玻璃盖。

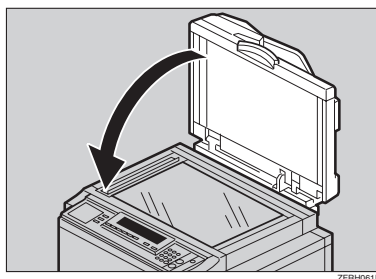

### 4 指定印刷设置。

### 5 用数字键输入印刷数量。

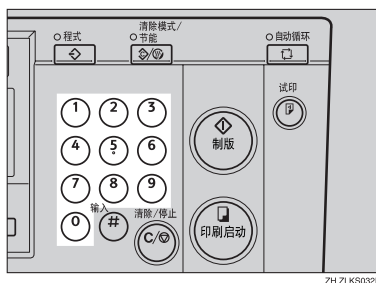

### 6 按【制版】键。

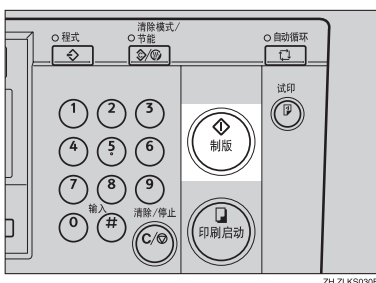

试印后印刷自动开始。

 **注**

- 如果您要查看印刷前的图像，在按【制版】键之前按【自动循环】键，以便关闭自动循环模式。请参见第 17 页“自动循环模式关闭时”。

**7** 印刷作业完成时，按【消除模式 / 节能】键。

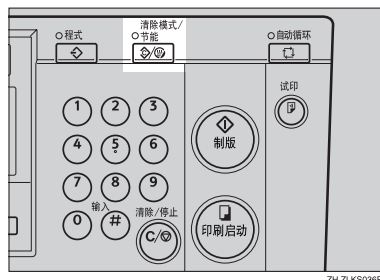

印刷设置均被清除，且设备返回初始状态。



# 目录

|                       |     |
|-----------------------|-----|
| 安全信息 .....            | i   |
| 操作中的安全注意事项 .....      | i   |
| △CAUTION 标签的位置 .....  | iii |
| 如何阅读本手册 .....         | iv  |
| 您可用本设备进行以下操作 .....    | v   |
| 进行印刷 .....            | vii |
| 机器外部 .....            | 1   |
| 机器内部 .....            | 2   |
| 选购件 .....             | 3   |
| 控制面板 .....            | 4   |
| 键 .....               | 4   |
| 指示灯 .....             | 6   |
| 面板显示 .....            | 7   |
| 面板显示布局 .....          | 7   |
| <br>                  |     |
| <b>1. 操作</b>          |     |
| <hr/>                 |     |
| 印刷纸 .....             | 9   |
| 原稿 .....              | 11  |
| 印刷准备 .....            | 12  |
| 装纸 .....              | 12  |
| 安装输出纸盘 .....          | 12  |
| 印刷之后 .....            | 14  |
| 标准印刷 .....            | 16  |
| 节电模式 .....            | 19  |
| 自动重置 .....            | 20  |
| 调整印刷图像的位置 .....       | 21  |
| 前后 .....              | 21  |
| 左右 .....              | 22  |
| 调整印刷图像浓度 .....        | 23  |
| 淡彩模式 .....            | 24  |
| 更改印刷速度 .....          | 25  |
| 停止多页印刷 .....          | 26  |
| 停止多页印刷以便印刷另一个原稿 ..... | 26  |
| 更改印刷数量和检查完成的印件 .....  | 26  |

|                     |    |
|---------------------|----|
| 预置缩小 / 放大 .....     | 27 |
| 变焦 .....            | 29 |
| 消除边影 .....          | 30 |
| 在厚纸或薄纸上印刷 .....     | 31 |
| 按压拨杆位置 .....        | 31 |
| 原稿类别 .....          | 32 |
| 省墨模式 .....          | 33 |
| 自动循环 .....          | 34 |
| 记忆 / 分班 .....       | 35 |
| 选择班级 / 年级 .....     | 37 |
| 登记班级 / 年级 .....     | 37 |
| 为所有年级印刷 .....       | 38 |
| 为选中的班级印刷 .....      | 38 |
| 记忆模式 .....          | 40 |
| 标准记忆模式 .....        | 40 |
| 堆叠记忆模式 .....        | 41 |
| 班级模式 .....          | 42 |
| 调用 .....            | 43 |
| 保存记忆模式设置 .....      | 43 |
| 保存班级记忆模式设置 .....    | 45 |
| 调用保存的设置 .....       | 46 |
| 合并 .....            | 47 |
| 重复 .....            | 49 |
| 延印送纸印刷 .....        | 50 |
| 程式 .....            | 51 |
| 储存印刷设置 .....        | 51 |
| 调用程式 .....          | 52 |
| 保密模式 .....          | 53 |
| 输入使用者代码以使用本设备 ..... | 54 |
| 高质启动模式 .....        | 55 |
| 联机印刷 .....          | 56 |
| 自动联机 .....          | 56 |

## 2. 附加功能



|                 |    |
|-----------------|----|
| 选购的送稿器 .....    | 57 |
| 原稿 .....        | 57 |
| 将原稿置入送稿器中 ..... | 58 |

|                              |           |
|------------------------------|-----------|
| 在合并原稿时使用送稿器 .....            | 58        |
| 在记忆模式中使用送稿器 .....            | 59        |
| <b>使用选购的彩色印筒进行彩色印刷 .....</b> | <b>62</b> |
| 更换彩色印筒单元 .....               | 62        |
| 进行彩色印刷 .....                 | 63        |
| 双色印刷 .....                   | 64        |





### 3. 操作工具







|                        |           |
|------------------------|-----------|
| <b>使用操作工具 .....</b>    | <b>67</b> |
| 退出操作工具 .....           | 67        |
| <b>使用者工具菜单 .....</b>   | <b>68</b> |
| 1 系统 .....             | 68        |
| 2 设置操作模式 .....         | 69        |
| 3 初始设置 .....           | 70        |
| 4 模式设置 .....           | 71        |
| 5 管理模式 .....           | 73        |
| 6 联机参数 .....           | 73        |
| <b>使用者菜单详细内容 .....</b> | <b>74</b> |
| 3-5 边缘消除区域 .....       | 74        |
| 4-14 高质启动次数 .....      | 74        |
| 5-2 重置计数器 .....        | 75        |

### 4. 补充耗材

|   |           |
|---|-----------|
| <b>在进纸盘上装纸 .....</b>  | <b>77</b> |
| 补充纸张 .....  | 77        |
| 更改纸张尺寸 .....  | 77        |
| <b>当添加油墨指示灯 (  ) 亮起时 .....</b> | <b>79</b> |
| <b>当版纸用尽指示灯 (  ) 亮起时 .....</b> | <b>82</b> |
| <b>在纸带分配器 ( 选购 ) 上装上新的纸带 .....</b>  | <b>84</b> |

### 5. 故障排除

|   |           |
|---|-----------|
| <b>机器操作问题 .....</b>   | <b>85</b> |
| <b>印刷问题 .....</b>   | <b>87</b> |
| 使用合并模式时的印刷问题 .....  | 87        |
| <b> 清除卡纸 .....</b>       | <b>88</b> |
| 当 “  ” 亮起且指示 “P” 时 ..... | 88        |
| 当 “  ” 亮起且指示 “A” 时 ..... | 90        |
| 当 “  ” 亮起且指示 “B” 时 ..... | 91        |
| 当 “  ” 亮起且指示 “C” 时 ..... | 92        |

|  |     |
|--|-----|
| 当 “  ” 亮起且指示 “D” 时 .....              | 95  |
| 当 “  ” 亮起且指示 “A” 和 “B” 时 .....        | 96  |
| 当 “  ” 亮起且指示 “B” 和 “E” 时 .....        | 97  |
| 当打开门盖 / 单元指示灯 (  ) 亮起, 并显示一条信息时 ..... | 99  |
| 前门开着 .....   | 99  |
| 选购的送稿器盖开着 .....  | 99  |
| 当版纸用尽指示灯 (  ) 亮起并显示一条信息时 .....        | 100 |
| 版纸送纸盖开着 .....  | 100 |
| 版纸盘安装不正确 .....   | 100 |
| 下版纸盘开着 .....   | 100 |
| 当卸版指示灯 (  ) 亮起 .....                  | 101 |
| 当其它指示灯亮起时 .....  | 102 |
| 当输出纸盘出纸散乱时 .....   | 103 |
| 印刷效果差 .....  | 104 |
| 纸张背面有污迹 .....  | 104 |
| 纸张正面有污迹 (黑线 / 污点) .....  | 106 |
| 黑版或不完整印刷 .....   | 107 |

## 6. 备注

|               |     |
|---------------|-----|
| 操作注意事项 .....  | 111 |
| 一般注意事项 .....  | 111 |
| 印刷纸 .....     | 113 |
| 原稿 .....      | 113 |
| 放置机器的位置 ..... | 114 |
| 环境条件 .....    | 114 |
| 电源连接 .....    | 115 |
| 机器间隙 .....    | 115 |
| 维护机器 .....    | 116 |
| 主机 .....      | 116 |
| 备选的送稿器 .....  | 117 |
| 组合表 .....     | 118 |

## 7. 规格

|                |     |
|----------------|-----|
| 主机 .....       | 119 |
| 送稿器 (选购) ..... | 122 |
| 耗材 .....       | 123 |
| 索引 .....       | 124 |

## 机器外部

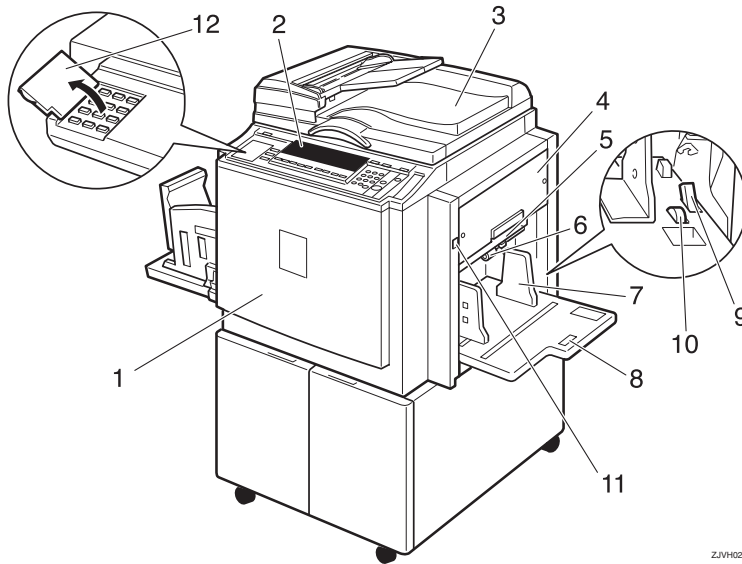

ZJW1020E

### 1. 前门

打开前门可进入机器内部。

### 2. 控制面板

操作控制键和指示灯均位于该面板。请参见第4页“控制面板”。

### 3. 曝光玻璃盖或送稿器（备选）

使用曝光玻璃时，请在制版前将曝光玻璃盖放下压在原稿上。

使用选购的送稿器时，将一摞原稿放入送稿器中。

### 4. 版纸盘

打开该盖可更换制版纸卷或清除制版纸卡纸。

### 5. 下版纸盘

拉出该托盘以清除制版纸卡纸。

### 6. 搓纸辊压力杆

根据纸张厚度用来调整搓纸辊的接触压力。

### 7. 进纸侧导向板

用来防止纸张歪斜。

### 8. 进纸盘

在该纸盘上放置用于印刷的纸张。

### 9. 进纸导向板锁定杆

用于锁定或释放进纸侧导向板。

### 10. 纸盘侧向微调旋钮

用来侧向移动进纸盘。

### 11. 进纸盘下降键

按该键降低进纸盘。

### 12. 翻盖

使用翻盖下面的按键时将它翻起。

## 机器内部

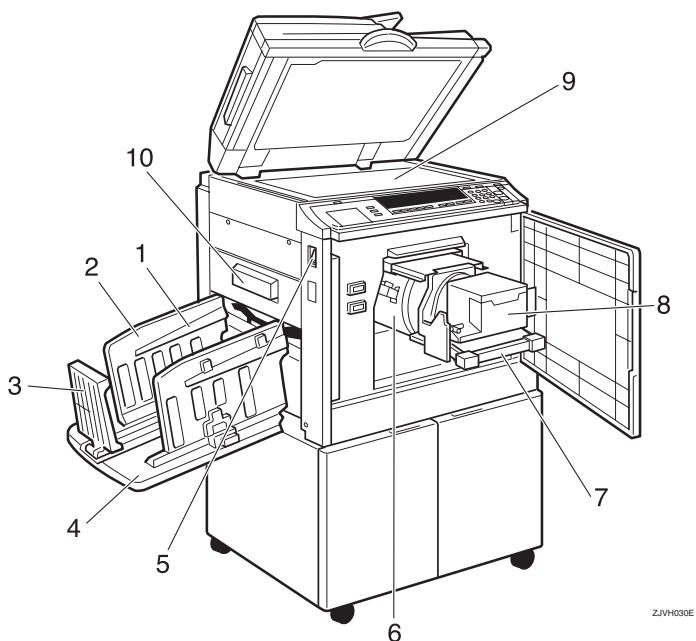

ZJVH030E

### 1. 纸张对齐翼片

按照使用的纸张类型提起或降低翼片。

### 2. 纸张输出侧导向板

用来对齐纸张输出托盘上的印刷件。

### 3. 纸张输出尾部挡板

用来对齐印刷件的前端部。

### 4. 纸张输出托盘

完成的印刷件被输出到这里。

### 5. 主开关

用来接通或断开电源。

### 6. 印筒单元

版纸包卷在该单元上。

### 7. 印筒单元锁定杆

抬起该杆可释放并拉出印筒单元。

### 8. 墨盒托架

在该托架上放置墨盒。

### 9. 曝光玻璃

将原稿面朝下放置在曝光玻璃上。

### 10. 卸版盒

用过的版纸被存放在这里。

## 选购件

### ❖ 送稿器

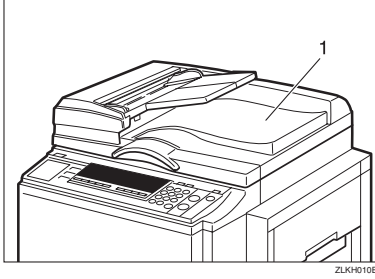

#### 1. 送稿器

### ❖ 曝光玻璃盖

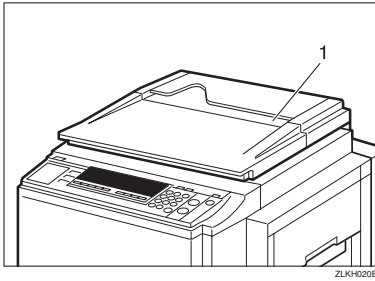

#### 1. 曝光玻璃盖

### 注

#### □ 其他选购件:

- B4 彩色印筒
- 纸带分配器
- 钥匙计数器

# 控制面板

## 键

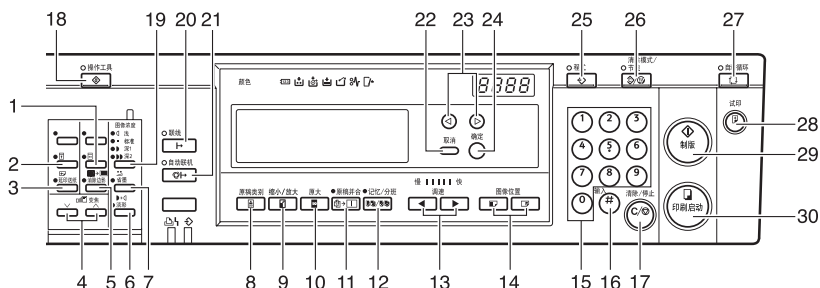

ZH ZLKS010E

### 1. 【高质启动】键

按此键让设备在印刷之前空转数次。请参见第 55 页“高质启动模式”。

### 2. 【保密】键

按下以印刷保密文件。请参见第 53 页“保密模式”。

### 3. 【延印送纸】键

按该键选择延印送纸印刷。请参见第 50 页“延印送纸印刷”。

### 4. 【V】和【^】键（变焦键）

按下以微调复制比率。请参见第 29 页“变焦”。

### 5. 【消除边影】键

按下以选择印刷件上的消除页边。请参见第 30 页“消除边影”。

### 6. 【淡彩】键

按该键进行半色调印刷。请参见第 24 页“淡彩模式”。

### 7. 【省墨】键

按该键进入省墨模式。请参见第 33 页“省墨模式”。

### 8. 【原稿类别】键

按该键选择文字、照片或文字/照片模式。请参见第 32 页“原稿类别”。

### 9. 【缩小/放大】键

按该键以预设比例缩小或放大图像。请参见第 27 页“预置缩小/放大”。

### 10. 【原大】键

按该键进行等倍尺寸印刷。

### 11. 【原稿并合】键

按该键可将两份原稿合并到一份印刷件上。请参见第 47 页“合并”。

按该键在一份印刷件上重复一个原稿图像。请参见第 49 页“重复”。

### 12. 【记忆/分班】键

按该键可选择记忆或分班模式。请参见第 35 页“记忆/分班”。

### 13. 【<】和【>】键（调速）

按该键可调整印刷速度。请参见第 25 页“更改印刷速度”。

### 14. 【图像位置】键

按该键可使图像前后移动。请参见第 21 页“调整印刷图像的位置”。

### 15. 数字键

按该键可输入需要印刷的数量或特定模式的数据。

### 16. 【#】键

按该键确认您的输入。



### 17. 【清除 / 停止】键

按该键可取消已输入的数字或停止印刷。

### 18. 【操作工具】键

按此键更改缺省设置以适合您的要求。请参见第 67 页“操作工具”。

### 19. 【图像浓度】键

按该键可使印刷件变深或变浅。请参见第 23 页“调整印刷图像浓度”。

### 20. 【联机】键

请参见第 56 页“联机印刷”。

### 21. 【自动联机】键

请参见第 56 页“自动联机”。

### 22. 【取消】键

按该键以取消选择或输入，并返回先前的显示。

### 23. 【<】【>】键

按该键以选择面板显示上的项目。

### 24. 【确定】键

按该键确认选择或输入。

### 25. 【程式】键

按该键以保存印刷设置，或调用已保存的印刷设置。请参见第 51 页“程式”。

### 26. 【清除模式 / 节能】键

- 消除模式  
按该键清除此前输入的印刷设置。
- 节能  
按下可往复切换节电模式。请参见第 19 页“节电模式”。

### 27. 【自动循环】键

按该键在一个简单的操作中进行制版和印刷。请参见第 34 页“自动循环”。

### 28. 【试印】键

按该键可进行试印。

### 29. 【制版】键

按该键进行制版。

### 30. 【印刷启动】键

按该键开始印刷。

## 指示灯

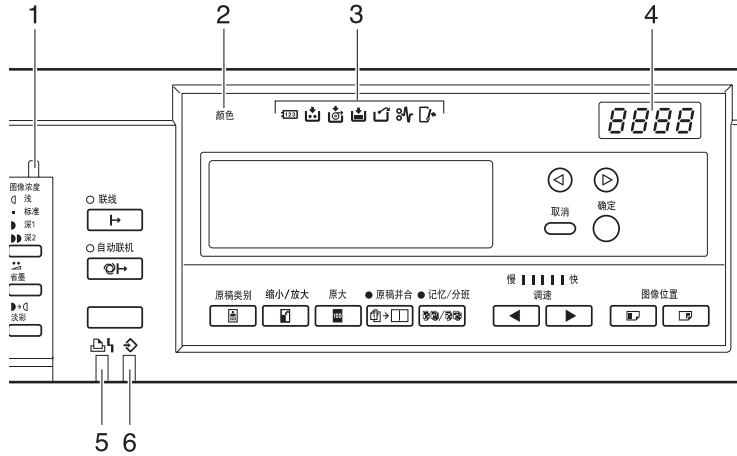

ZH ZLKS020E

### 1. 特殊功能指示灯

提示您已选择了翻盖下面的一个或多个键。

### 2. 彩色印筒指示灯

提示您安装了彩色印筒，且设备已经准备好进行彩色印刷。

### 3. 显示屏指示灯

让您了解设备的状态。

: 设置钥匙计数器指示灯

请参见第102页“当其它指示灯亮起时”。

: 添加油墨指示灯

请参见第79页“当添加油墨指示灯()亮起时”。

: 制版纸用尽指示灯

请参见第82页“当版纸用尽指示灯()亮起时”。

请参见第100页“当版纸用尽指示灯()亮起并显示一条信息时”。

: 卸版指示灯

请参见第101页“当卸版指示灯()亮起”。

: 打开门盖 / 单元指示灯

请参见第99页“当打开门盖 / 单元指示灯()亮起，并显示一条信息时”。

: 卡纸指示灯

请参见第88页“清除卡纸”。

: 装纸指示灯。

请参见第77页“补充纸张”。

### 4. 计数器

显示输入的印刷数量。印刷时，显示要印刷的剩余数量。

### 5. 印刷机错误指示灯

### 6. 数据输入指示灯

## 面板显示

面板显示表示设备状态、错误信息和功能菜单。

### 重要信息

❑ 请勿对面板显示施加强力或相当于 30N 或以上的压力，否则将会损坏面板。

### 注

❑ 选择面板显示上的项目时，此项目加亮显示（例如 **100**）。

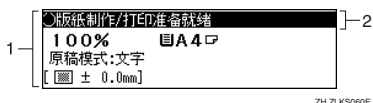

ZH ZLKS060E

1. 所选功能的菜单

2. 设备状态或信息

### 公用键

|         |                       |
|---------|-----------------------|
| 【确定】键   | 按该键确认选择或输入。           |
| 【取消】键   | 按该键以取消选择或输入，并返回先前的显示。 |
| 【<】【>】键 | 按该键以选择面板显示上的项目。       |

## 面板显示布局

面板显示的基本元素说明如下。了解它们的含义将有助于您快速方便地使用设备的功能。

### 选择【缩小 / 放大】键时的样本显示

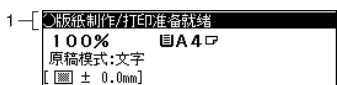

ZH ZLKS061E

1. 设备状态或信息

按【缩小 / 放大】键时，显示以下信息。

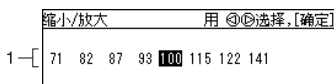

ZH ZLKS070E

1. 可用的功能和设置:

- 按【<】【>】键选择项目。
- 按【确定】键确定您的设置。
- 按【取消】键返回到前一个显示。

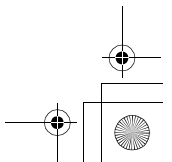
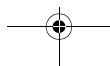
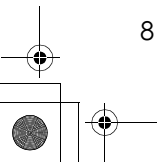
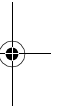
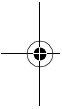
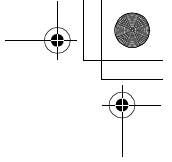
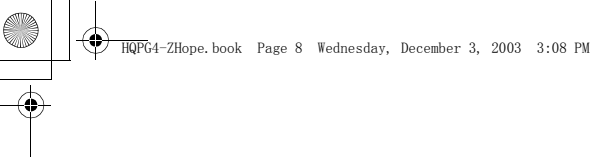

# 1. 操作

## 印刷纸

受到以下限制:

|     | 纸张尺寸   |   | 纸张重量   |
|-----|--|---|--|
|     | 公制   | 英寸  |  |
| 进纸盘 | A3 ☐、B4 JIS (Japanese Industrial Standard) ☐、A4 ☐ ☐、B5 JIS ☐ ☐、A5 ☐、B6 JIS ☐、A6 ☐、其它 (垂直: 70 - 297mm, 水平: 148 - 432mm) | 11" × 17" ☐、8½" × 14" ☐、8½" × 11" ☐ ☐、5½" × 8½" ☐ ☐、其它 (垂直: 2.76" - 11.7", 水平: 5.83" - 17") | 47.1 - 209.3g/m <sup>2</sup> , 12.5 - 55.6 磅 |

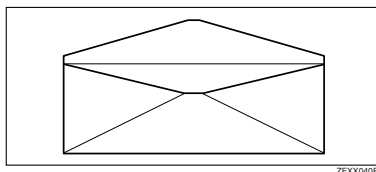

建议在本机器中不要使用如下种类的纸张。

- 裁切粗糙的纸张
- 同一叠纸中有不同厚度的纸张
- 重于 85g/m<sup>2</sup>, 22 磅的信封
- 折叠、卷曲、有折痕或损坏了的纸张
- 潮湿的纸张
- 破损的纸张
- 光滑的纸张
- 粗糙的纸张
- 带有任何涂层的纸张 (如碳涂层)
- 短纤维纸张
- 薄纸
- 容易产生大量纸粉尘的纸张
- 纤维方向与送纸方向垂直的纤维类纸张
- 长而薄的特定类型的信封, 如国际邮政信封



## 操作

- 下列类型的信封:

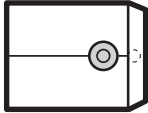
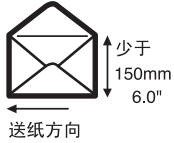
| 带胶水或黏胶的信封   | 开窗信封  | 带圆形拉袂的信封  | 展开式信封  |
|---|---|---|--|
|  |  |  |  |

如果在粗纤维的纸张上印刷，得到的复印图像可能会模糊不清。

您可以使用 A3 (297 × 420 mm) 或 11" × 17" 的原稿或印刷纸。但是，请使用缩小模式以确保印刷整个图像。这是因为最大印刷区域为 251 × 355mm，9.9" × 14.0"。

当您使用 A3 (11" × 17") 和 209.3 g/m<sup>2</sup>，55.6 磅的纸张时，应将印刷速度降低到设置 1、2 或 3。

### 重要信息

- 放纸张前，先弄平卷曲部分。如果无法弄平卷曲的纸张，如图所示将纸张卷曲面向下或向上摞起来。如果纸是卷曲的，则可能会卷住印筒或使印刷件出现污点。

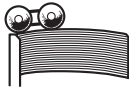
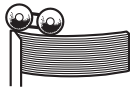
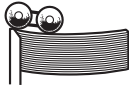
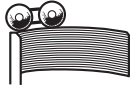
|    | 正确  | 错误  |
|----|---|---|
| 薄纸 |  |  |
| 厚纸 |  |  |

ZH TPEY990E

## 原稿

在曝光玻璃上可以放置的最大原稿尺寸是 304.8 × 432 mm (12" × 17")。

如果使用在前缘带粗体字或单色实心区域的原稿，印刷件的页边可能会有污迹。这种情况下，请将原稿正面朝下放到曝光玻璃上，并将页边最宽的一端朝输出纸盘。

应在油墨或涂改液完全干燥后再将原稿放在曝光玻璃上。如果不采取此预防措施，可能会在曝光玻璃上留下污迹并印刷到印件上。

一般按下图所示方式将原稿放在曝光玻璃上。

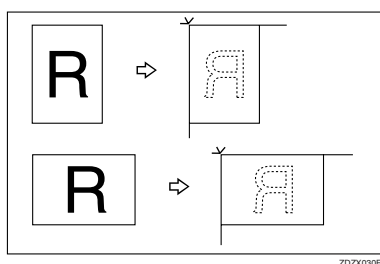

首张原稿前缘 5mm (0.2") 范围内不会被印刷。使用选购的送稿器时，前缘的前 5mm (0.2") 和后缘的后 2mm (0.08") 不能印刷出来。

| 原稿 | 印刷件 |
|----|-----|
|    |     |

a = 5mm, 0.2"

操作

## 印刷准备

1

### 装纸

**1** 小心打开进纸盘。

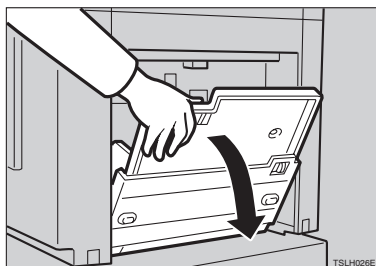

**2** 释放进纸侧导向板锁定杆，并调整侧导向板使之与纸张尺寸匹配。

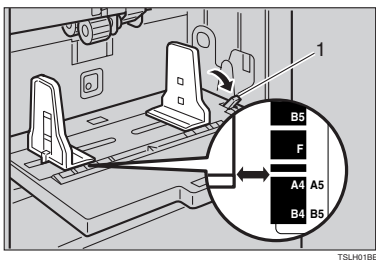

1: 进纸导板锁定杆

**3** 将纸装入进纸盘。

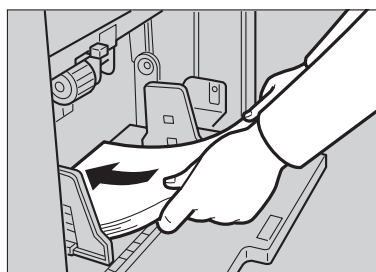

**4** 请注意务必让进纸侧导向板与纸张轻轻接触。将锁定杆移回到原来的位置。

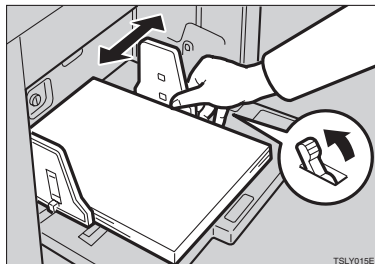

### 安装输出纸盘

**1** 略微抬起输出纸盘，然后轻轻地向下放。

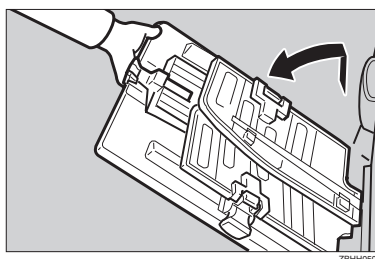

**2** 抬起纸张输出导向板，将宽度调整到纸张尺寸。

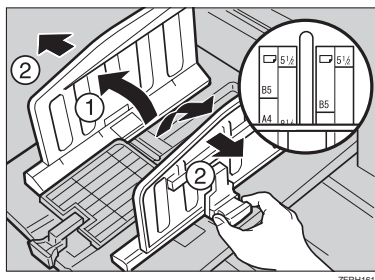



- 3** 抬起纸张输出尾部挡板，调整到与纸张尺寸匹配的位置。

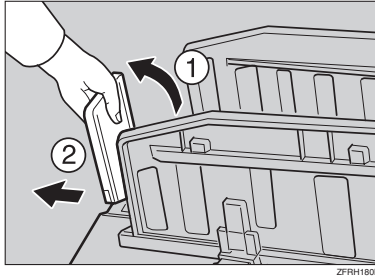

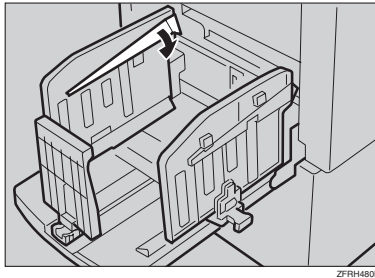

当在 81.4 g/m<sup>2</sup> (21.6 磅) 或更厚的纸张上印刷时

- 1** 降低纸张对齐翼片。



**注**

- 根据使用的纸张类型而定，提起翼片时您可能无法装载满容量 (1,000 张) 纸。
- 当 B5 JIS  或 A4  印刷件卷曲时，提起纸张对齐翼片。

- 4** 打开主开关。



1

**参考**

当输出纸张不整齐时，请参见第 103 页“当输出纸盘出纸散乱时”。

## 操作

# 印刷之后

1

- 1** 将纸张从进纸盘取出。

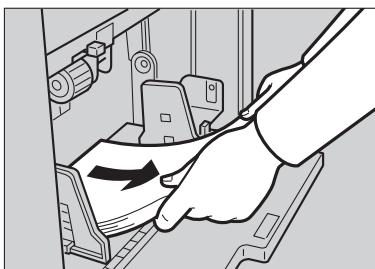

ZFRY030E

进纸盘会下移。

- 2** 小心关闭进纸盘。

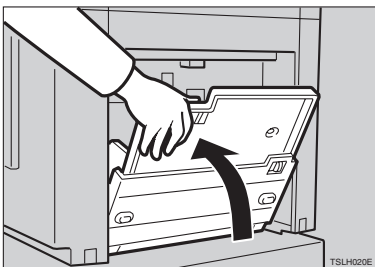

TSLH020E

- 3** 从纸张输出托盘取出印刷件。

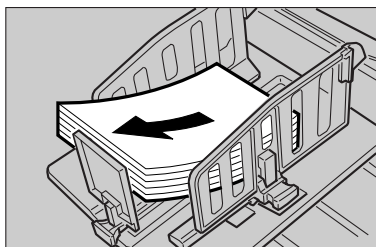

TSLH01WE

- 4** 移动纸张输出挡板直到把手与盘板末端齐平。

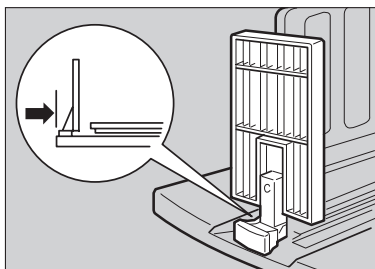

ZFRH190E

- 5** 放下纸张输出挡板。

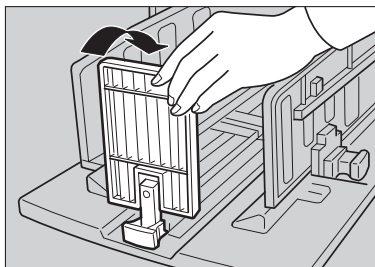

ZFRH500E

- 6** 将导向板移到各边，然后翻下。

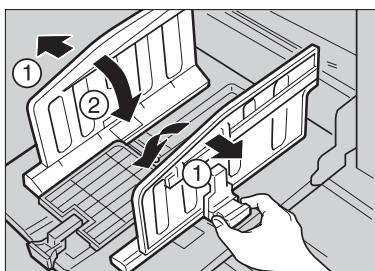

ZFRH170E

印刷之后

**7** 关闭输出纸盘。

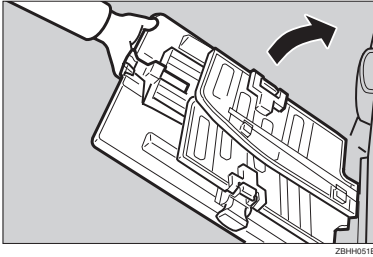

1

**8** 关闭主开关。



操作

## 标准印刷

1

本节说明进行制版印刷的基本操作步骤。操作步骤因设备是否处于自动循环模式而不同。

对于自动循环模式，您可以在一个简单的操作中进行制版和印刷。缺省值为开，但是您可以用操作工具更改设置。要更改设置，请参阅第 71 页“4 模式设置”上的“1 自动循环打开/关闭”。

### 1 查看设备是否准备好印刷。

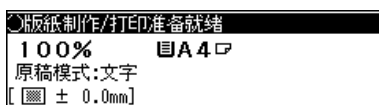

### 2 如果使用者代码模式被设定到“打开”，请用数字键输入您的使用者代码，然后按【确定】键。

参考

请参见第 54 页“输入使用者代码以使用本设备”。

### 3 确认先前的印刷设置已被清除。

注

- 要清除先前的印刷设置，请按【清除模式/节能】键。

### 4 抬起曝光玻璃盖。

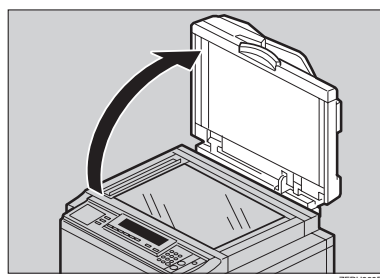

参考

有关如何在选购的送稿器内放置原稿的详细情况，请参阅第 58 页“将原稿置入送稿器中”。

### 5 将原稿面朝下放置在曝光玻璃上。稿应与参考标记和左角刻度标记对齐。

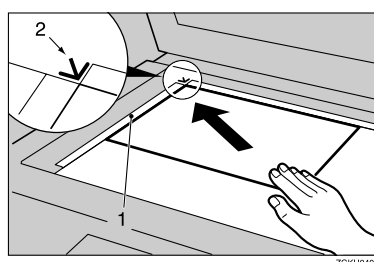

① 左角刻度标记

② 参考标记

### 6 放下曝光玻璃盖。

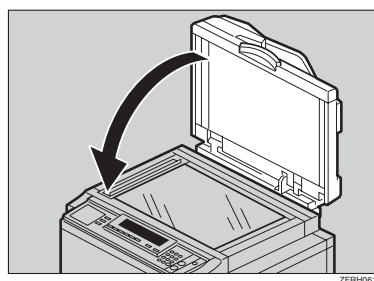

### 7 指定印刷设置。

## 8 用数字键输入印刷数量。

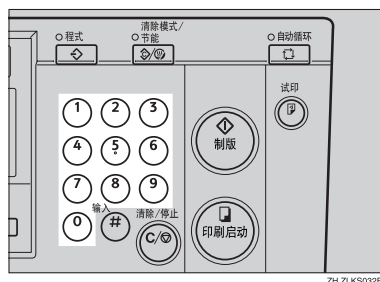

### 注

- 如果您输入错误，请按【清除/停止】键，然后再次输入数字。

## 自动循环模式开启时

### 1 查看自动循环模式是否开启。

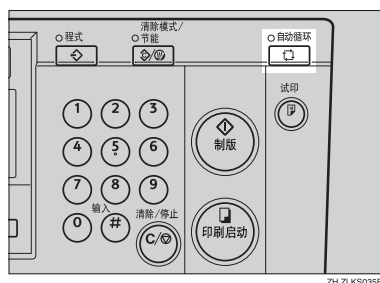

### 2 按【制版】键。

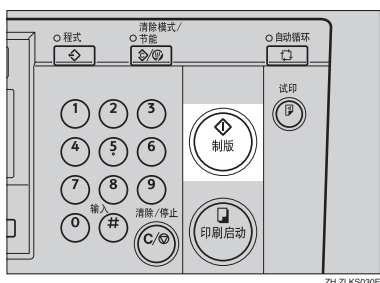

试印后印刷自动开始。

## 自动循环模式关闭时

### 1 查看自动循环模式是否已关闭。

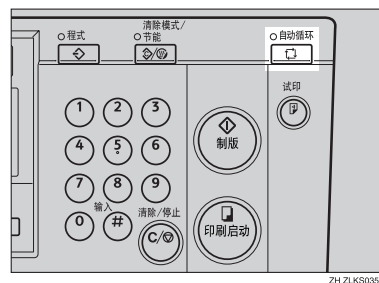

### 2 按【制版】键。

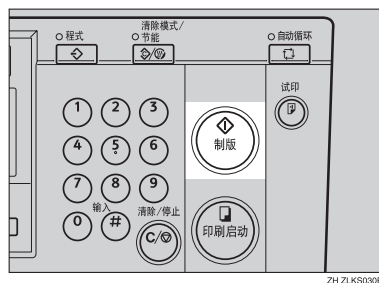

### 3 按【试印】键。

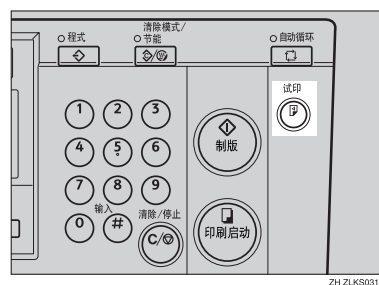

查看印刷图像。

### 参考

如果图像位置不正确，可用【图像位置】键进行调整。请参见第 21 页“调整印刷图像的位置”。

## 操作

### 4 按【印刷启动】键。

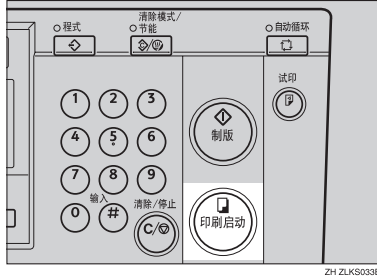

### 9 印刷作业完成时，按【消除模式/节能】键。

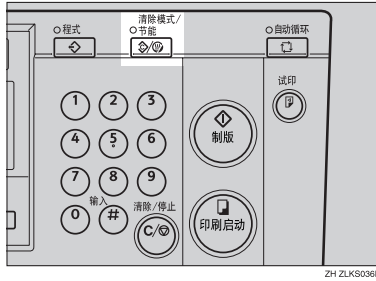

印刷设置均被清除，且设备返回初始状态。

## 节电模式

如果在印刷后特定时间内没有操作本机，或当按住【清除模式 / 节能】键并保持 3 秒时，面板显示关闭，同时本机进入节能模式。在节能模式下，设备消耗较少的电能。再次按【清除模式 / 节能】键，本机回到准备就绪状态。

1

### 注

- 缺省情况下，设备切换到节电模式的时间为 3 分钟。
- 您可以在 1 到 120 分钟之间改变等待时间。请参见第 68 页“1 系统”上的“6 节能”。
- 在下列情况下，设备不会自动切换到节电模式。
  - 无油墨
  - 原稿或印刷纸卡纸
  - 设备未完成制版或印刷
  - 如果设备正在印刷合并印刷的第二页。
  - 无版纸
  - 卸版盒满
  - 选购的送稿器内有原稿
  - “打开门盖”指示灯亮起
  - 正在进行更改操作工具
  - 正在显示输入使用者代码的屏幕

操作

## 自动重置

1

本机可以被设置成在特定的时间内无操作后自动返回初始状态。这称为“自动重置”。

### 注

- 自动重置时间可以设定为1到5分钟，或“关闭”。参见第68页“1系统”上的“1自动重置”。
- 自动重置的缺省值为关闭。
- 在下列情况下，自动重置不发生。
  - 无油墨
  - 原稿或印刷纸卡纸
  - 设备未完成制版或印刷
  - 如果设备正在印刷合并印刷的第二页。
  - 无印刷纸
  - 无版纸
  - 卸版盒满
  - 选购的送稿器内有原稿
  - “打开门盖”指示灯亮起
  - 正在进行更改操作工具
  - 自动重置被设置为“关”



## 调整印刷图像的位置

您可以以两种方式调整印刷图像位置

- ❖ 前后移动  
使用【图像位置】键。
- ❖ 左右移动  
使用侧向微调盘。

### 前后

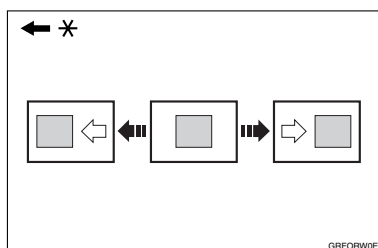

\* 进纸方向

- 1 按【图像位置】左向键，将图像前移；按右向键则后移。

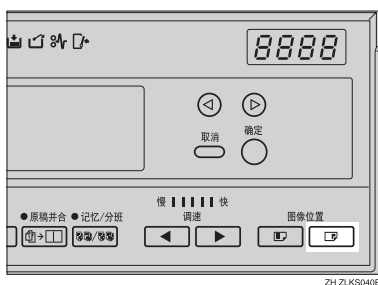

### 注

- ❑ 每按一次【图像位置】键，图像位置移动 0.5mm (0.02")，每个方向最多可以移动15mm (0.6")。
- ❑ 当向前移动图像时，请在纸前端空出大于 5mm (0.2") 的页边。如果未留页边，纸张可能会卷在印筒上，并导致卡纸。

1

- 2 按【试印】键检查图像位置。

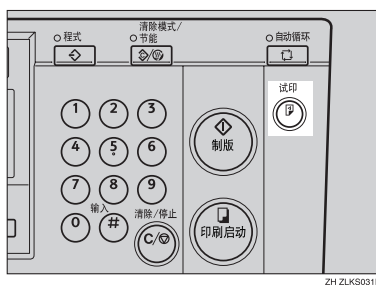

## 操作

### 左右

1

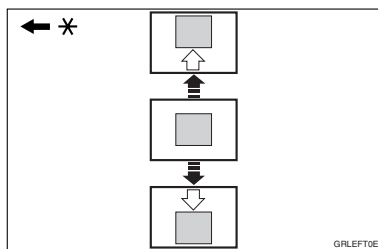

\* 进纸方向

**1** 按进纸盘下降键降低进纸盘。

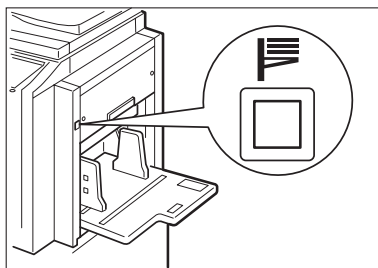

**2** 按如图所示转动侧向微调盘。

❖ 将图像右移



❖ 将图像左移



**注**

- 在每个方向上图像位置最多可以移动 10mm (0.4")。标尺上的每个刻度代表移动 2mm (0.08")。
- 调节纸张输出侧导向板使之与新的图像位置匹配。

**3** 按【试印】键检查图像位置。

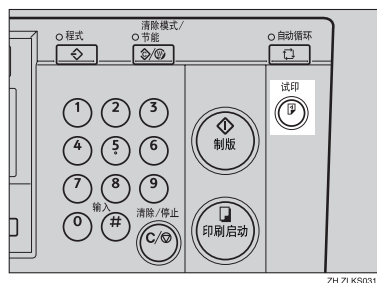



操作

## 淡彩模式

使用此功能可以进行半色调印刷。

1

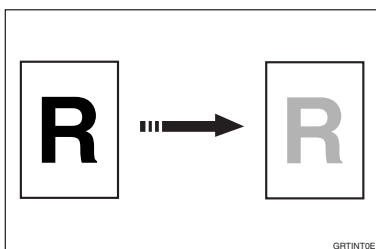

1 按【淡彩】键。

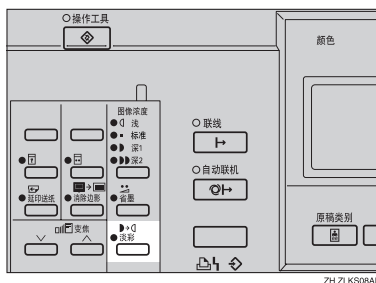

2 放置原稿。

3 用数字键输入印刷数量。

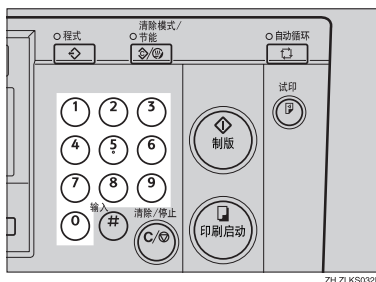

4 按【制版】键。

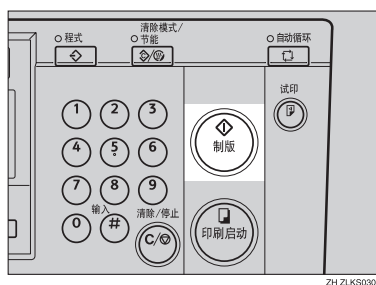

试印后印刷自动开始。

注

- 如果您要查看印刷前的图像，在按【制版】键之前按【自动循环】键，以便关闭自动循环模式。请参见第 17 页“自动循环模式关闭时”。

## 更改印刷速度

使用【◀】【▶】键（调速键）调节印刷速度，使之适合印刷纸的类型。

1

**1** 按【▶】键提高速度，或按【◀】键降低速度。

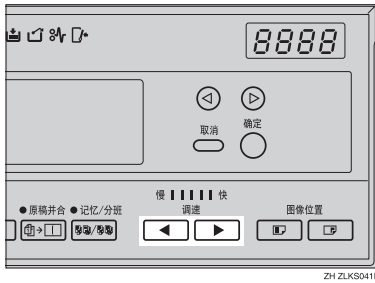

### 注

- 可选择如下速度：
  - 设置 1：  
60 张 / 分钟
  - 设置 2：  
75 张 / 分钟
  - 设置 3：  
90 张 / 分钟
  - 设置 4：  
105 张 / 分钟
  - 设置 5：  
120 张 / 分钟
- 缺省值为设置 3。

操作

## 停止多页印刷

1

### 停止多页印刷以便印刷另一个原稿

**1** 按【清除/停止】键。

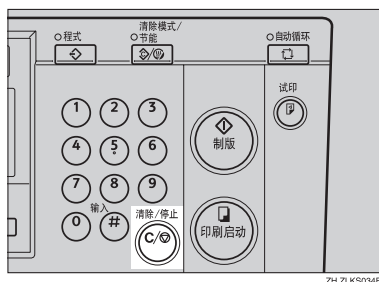

ZH ZLKS034E

**2** 放置新原稿。

**3** 输入印刷数量，然后按【制版】键。

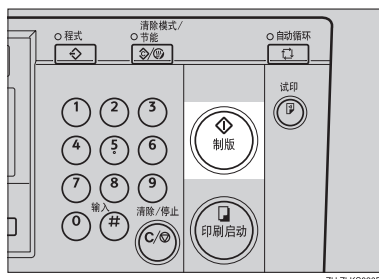

ZH ZLKS030E

### 更改印刷数量和检查完成的印件

**1** 按【清除/停止】键。

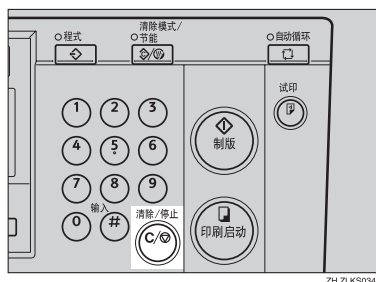

ZH ZLKS034E

**2** 更改印刷数量或检查已完成的印刷件。

**注**

□ 如要更改印刷数量，可按【清除/停止】键，然后用数字键输入新的印刷数量。

**3** 按【印刷启动】键恢复印刷。

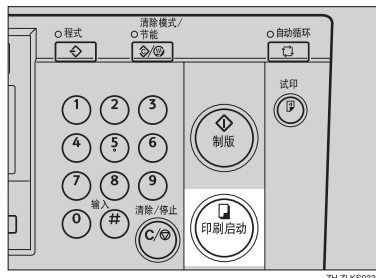

ZH ZLKS033E

## 预置缩小 / 放大

使用此功能按预置的比率缩小或放大原稿。

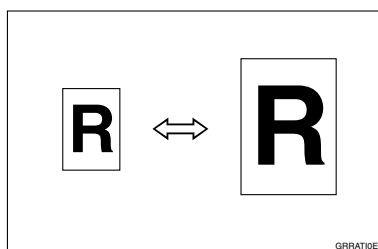

### 注

- 即使图像本身已经被放大或缩小，印刷图像的前端部仍保留不变。

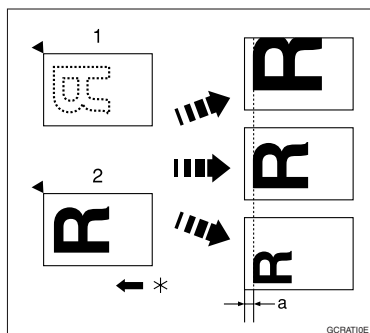

- 使用曝光玻璃时
  - 使用选购的送稿器时
- \* 进纸方向

a = 5mm, 0.2"

- 选择某比例时，不必考虑原稿或印刷纸的尺寸。但是，使用某些比例时，部分图像可能印刷不出来，或页边会出现在印刷件上。
- 可从7个预设比例中选择一个（3个放大比例，4个缩小比例）。

### ❖ 公制

| 比率 (%) | 原稿 → 印刷纸尺寸                      |
|--------|---------------------------------|
| 141    | A5 → A4、B5 JIS → B4 JIS         |
| 122    | A4 → B4 JIS、A5 → B5 JIS         |
| 115    | B5 JIS → A4                     |
| 93     | —                               |
| 87     | A3 → B4 JIS、A4 → B5 JIS         |
| 82     | B4 JIS → A4、B5 JIS → A5         |
| 71     | A3 → A4、A4 → A5、B4 JIS → B5 JIS |

### ❖ 英制

| 比率 (%) | 原稿 → 印刷纸尺寸   |
|--------|--|
| 155    | 5 1/2" × 8 1/2" → 8 1/2" × 14"                           |
| 129    | 5 1/2" × 8 1/2" → 8 1/2" × 11"                           |
| 121    | —  |
| 93     | —  |
| 77     | 8 1/2" × 14" → 8 1/2" × 11"                              |
| 74     | 11" × 15" → 8 1/2" × 11"                                 |
| 65     | 11" × 17" → 8 1/2" × 11", 8 1/2" × 11" → 5 1/2" × 8 1/2" |

- 您可以指定电源打开时缺省选择的复制比率。参见第 70 页“3 初始设置”上的“3 比率次序”。

### 1 按【缩小 / 放大】键。

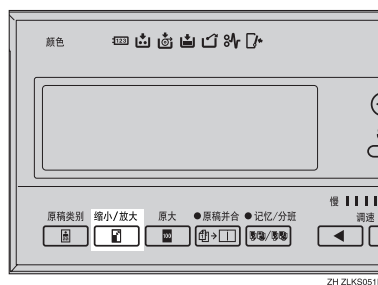

ZH ZLKS051E

## 操作

- 2** 使用【<】【>】键选择您想要的复制比率，并按【确定】键。

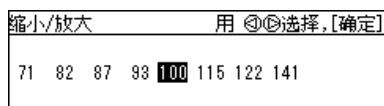

- 3** 查看原稿和印刷纸的尺寸是否正确。

- 4** 放置原稿。

- 5** 用数字键输入印刷数量。



- 6** 按【制版】键。

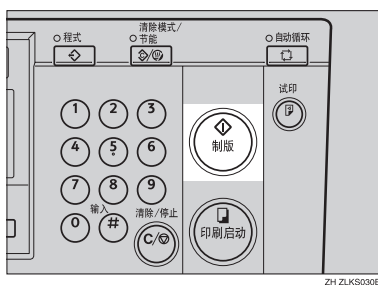

试印后印刷自动开始。

### 注

- 如果您要查看印刷前的图像，在按【制版】键之前按【自动循环】键，以便关闭自动循环模式。请参见第 17 页“自动循环模式关闭时”。



## 变焦

使用此功能时，可以以 1% 为单位微调复制比率。

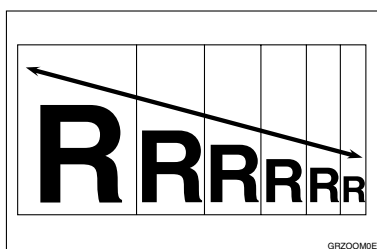

**注**

- 您可以在 50–200% 的范围中选择。

**1** 用【√】【∧】键（变焦键）指定复制比率。

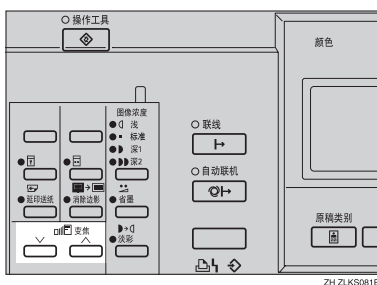

**注**

- 此外，您可以先选择接近所需比率的预置比率，然后使用【√】或【∧】键调校比率。

**2** 放置原稿。

**3** 用数字键输入印刷数量。

1

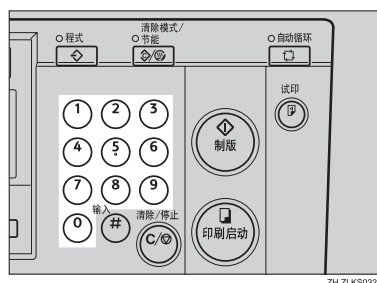

**4** 按【制版】键。

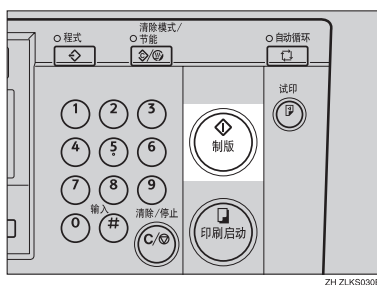

试印后印刷自动开始。

**注**

- 如果您要查看印刷前的图像，在按【制版】键之前按【自动循环】键，以便关闭自动循环模式。请参见第 17 页“自动循环模式关闭时”。

操作

## 消除边影

1

当利用较厚的书本或类似的原稿进行印刷时，由装订线引起的阴影可能会出现在印刷件上。如果使用消除边影模式印刷，这类阴影将被自动消除。

### ❖ 使用消除边影模式

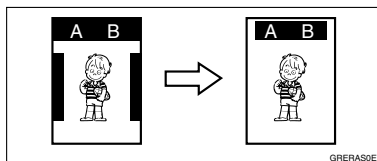

### ❖ 不使用消除边影模式

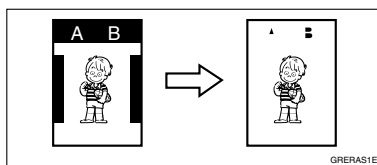

### 注

- ❑ 您可以在0到20mm的范围内指定要消除的边影宽度。请参见第 70 页“3 初始设置”上的“5 边缘消除区域”。
- ❑ 缺省值为 5mm (0.2")。

### 1 按两次【消除边影】键。

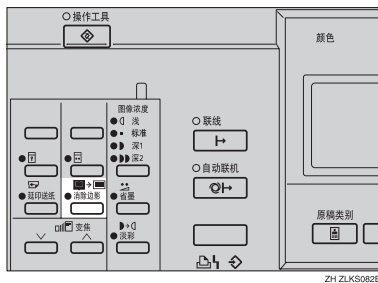

### 2 使用【<】【>】键选择原稿尺寸和方向，然后按【确定】键。

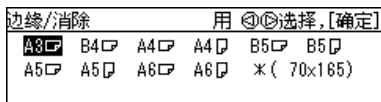

### 3 放置原稿。

### 4 用数字键输入印刷数量。

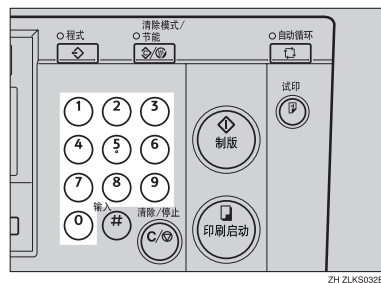

### 5 按【制版】键。

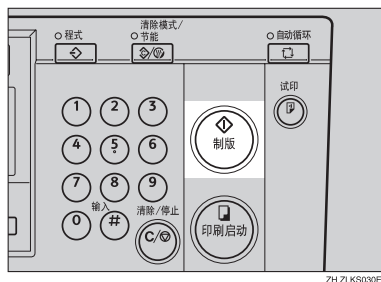

试印后印刷自动开始。

### 注

- ❑ 如果您要查看印刷前的图像，在按【制版】键之前按【自动循环】键，以便关闭自动循环模式。请参见第 17 页“自动循环模式关闭时”。

## 在厚纸或薄纸上印刷

当在厚纸（127.9 至 209.3g/m<sup>2</sup>（即 34.0 至 55.6 磅））、标准纸（52.3 至 127.9g/m<sup>2</sup>（即 13.9 至 34.0 磅））或薄纸（47.1 至 52.3g/m<sup>2</sup>（即 12.5 至 13.9 磅））上印刷时，请执行如下步骤。

### 按压拨杆位置

- 1** 将搓纸辊压力杆移动到厚纸、标准纸或薄纸位置。

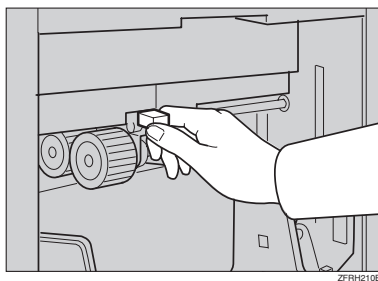

#### 注

- 根据下表中所示的纸张克重选择正确的压力杆位置。

|       | 公制                               | 英制               |
|-------|----------------------------------|------------------|
| 厚纸    | 127.9 —<br>209.3g/m <sup>2</sup> | 34.0 —<br>55.6 磅 |
| 标准纸   | 52.3 —<br>127.9g/m <sup>2</sup>  | 13.9 —<br>34.0 磅 |
| 薄纸 *1 | 47.1 —<br>52.3g/m <sup>2</sup>   | 12.5 —<br>13.9 磅 |

\*1 当纸张小于 B5 JIS、5<sup>1</sup>/<sub>2</sub>" × 8<sup>1</sup>/<sub>2</sub>" 而重量超过 81.4g/m<sup>2</sup>（21.6 磅）时，请使用薄纸位置。

- 2** 确定进纸导板轻轻接触纸张。

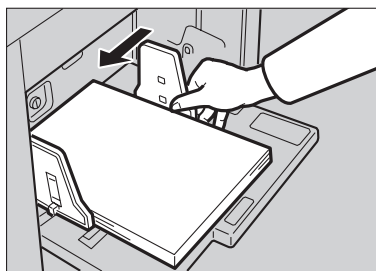

- 3** 完成印刷后，请将搓纸辊压力杆移动到标准纸张位置。

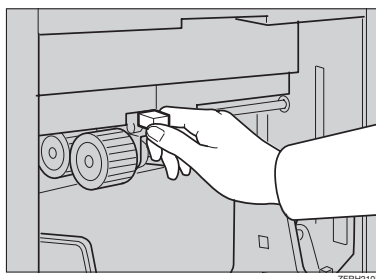

操作

## 原稿类别

1

请从如下所示中选择与原稿匹配的一种：

- ❖ **文字模式**  
当原稿只有文字（而没有图片）时，请选择该模式。
- ❖ **文字 / 照片模式**  
当原稿包含照片或有文字的图片时，请选择该模式。
- ❖ **照片模式**  
使用该模式可以再现照片和图片的细致色调。

**注**

- 您可以指定电源打开时缺省选择的原稿类型。参见第 70 页“3 初始设置”上的“2 原稿次序”。
- 缺省值为文字模式。
- 从加网原稿印刷时，可能会出现网纹。
- 如果用照片模式印刷有文字和图片的原稿，文字颜色会较浅。要避免这种情况，请使用文字 / 照片模式代替。

**1** 按【原稿类别】键。

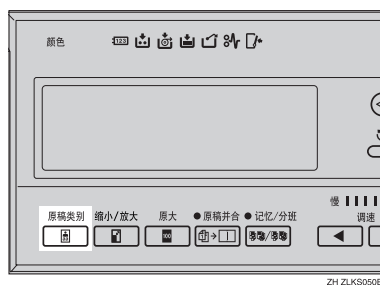

**2** 使用【<】【>】键选择原稿类别，然后按【确定】键。

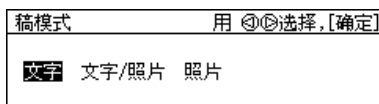

**3** 放置原稿。

**4** 用数字键输入印刷数量。

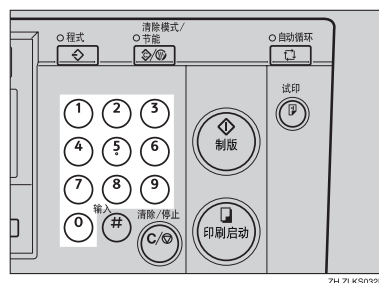

**5** 按【制版】键。

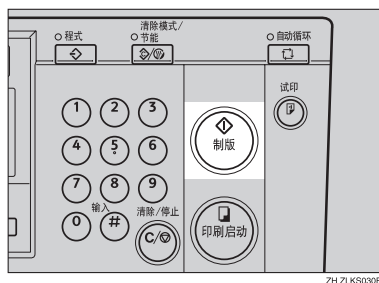

试印后印刷自动开始。

**注**

- 如果您要查看印刷前的图像，在按【制版】键之前按【自动循环】键，以便关闭自动循环模式。请参见第 17 页“自动循环模式关闭时”。

## 省墨模式

用此功能节省油墨。

### 注

- 使用省墨模式时印刷件变淡。
- 缺省值为关。 要选择省墨模式的“开”或“关”，请参见“4 省墨模式开/关”，第 70 页“3 初始设置”。

### 1 按【省墨】键。

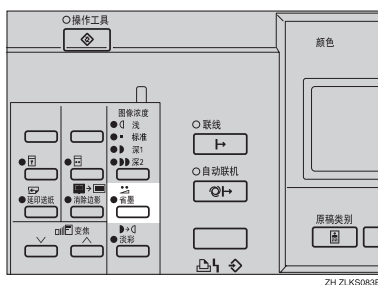

### 2 放置原稿。

### 3 用数字键输入印刷数量。

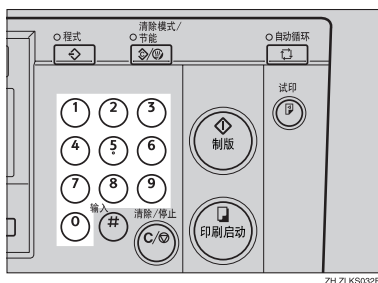

### 4 按【制版】键。

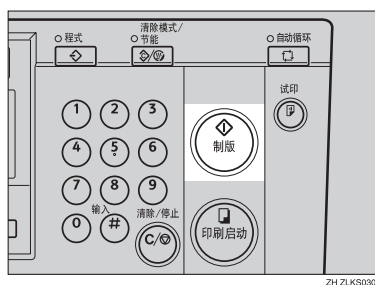

试印后印刷自动开始。

### 注

- 如果您要查看印刷前的图像，在按【制版】键之前按【自动循环】键，以便关闭自动循环模式。请参见第 17 页“自动循环模式关闭时”。

## 操作

# 自动循环

1

使用此功能在一个简单的操作中进行制版和印刷。

### 注

- 缺省值为开。
- 您可以指定在打开电源时是否启动自动循环模式。参见第 71 页“4 模式设置”上的“1 自动循环开关”。

**1** 如果自动循环关闭，请按【自动循环】键将其启动。

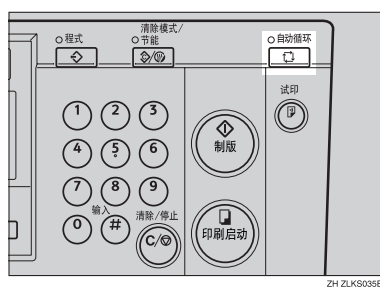

**2** 放置原稿并输入印刷数量。

**3** 按【制版】键。

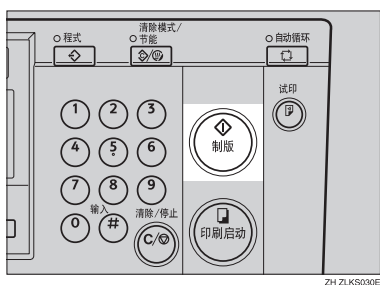

制版后立即开始印刷。

## 记忆 / 分班

记忆 / 分班功能对老师等人员非常有用，因为他们经常要为不同的班级就相同的原稿制作不同数量的印件，或为同一班级从许多不同的原稿制作数量相同的印件。

在记忆 / 分班功能下，下列模式不可用：

### ❖ 选择班级 / 年级模式

#### 🔍 参考

如果本设备的使用不受学校或大学的限制，您可以选择将此模式显示为“选择系别”而不显示成“选择班级 / 年级”。参见第 69 页“2 设置操作模式”上的“5 班级显示”。

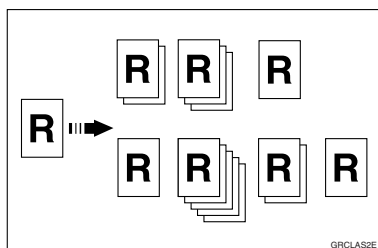

- 全部  
为学校所有年级的全部已登录班级制作相同原稿的印件。
- 班级  
选择仅为选中的班级制作相同原稿的印件。
- 家庭  
为学校内所有已登录的学生家庭制作相同原稿的印件。

### ❖ 记忆模式

您可以从下列两种记忆模式中选择：

- 标准记忆模式  
用于制作许多不同的原稿的印件。各原稿的印刷数量不同。

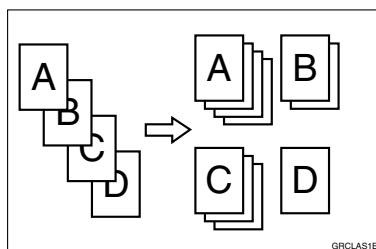

- 堆叠记忆模式  
用于从一张原稿进行印刷，各班级的印件不同。

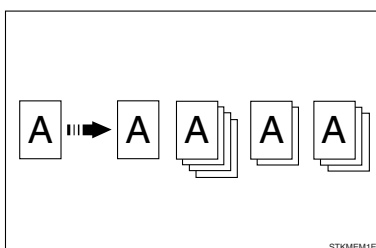

#### 📌 注

- ❑ 您可以指定缺省模式为标准记忆模式或堆叠记忆模式。请参见第 71 页“4 模式设置”上的“12 记忆模式”。

## 操作

### ❖ 班级模式

用于从一张原稿为多个班级进行印刷，各班级的印件相同。

1

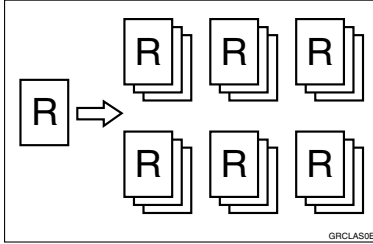

### ❖ 调用

用于调用在记忆模式和分班模式下保存的设置。



## 选择班级 / 年级

### 准备

要使用此模式，您先要登记各个班级所需的印件数量。

### 登记班级 / 年级

#### 注

- 您最多可以登记 108 个班级（最多 9 个年级，各年级最多包含 12 个班级）。

#### 1 按【操作工具】键。

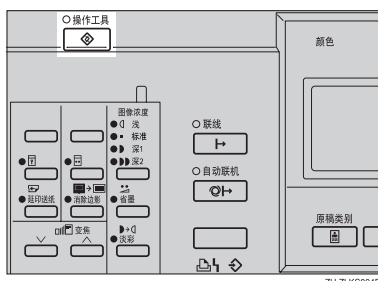

#### 2 使用【<】【>】键选择 3 初试设置，然后按【确定】键。

| 使用者工具 1/1 |          | 用  选择, [确定] |  |
|-----------|----------|-------------|--|
| 1 系统      | 2 设置操作模式 |             |  |
| 3 初始设置    | 4 模式设置   |             |  |
| 5 管理模式    | 6 联机参数   |             |  |

#### 3 使用【<】【>】键选择 9 程序更改：班 / 级，然后按【确定】键。

| 初始设置       |            | 2/2 用  选择, [确定] |  |
|------------|------------|-----------------|--|
| 7 程序/更改：班級 | 8 程序/更改：记忆 |                 |  |
| 9 程序更改：班/級 |            |                 |  |

#### 4 使用【<】【>】键选择想要的年级，然后按【确定】键。

| 程序/更改：班/級 |         | 1/2 用  选择, [确定] |  |
|-----------|---------|-----------------|--|
| 1. 家庭     | 2. 1 年級 |                 |  |
| 3. 2 年級   | 4. 3 年級 |                 |  |
| 5. 4 年級   | 6. 5 年級 |                 |  |

#### 5 用数字键输入班级的印件数量，然后按【#】键。

| 1 年級     |         | 用硬键输入后按 |         |  |  |
|----------|---------|---------|---------|--|--|
| 1: ___10 | 2: ___  | 3: ___  | 4: ___  |  |  |
| 5: ___   | 6: ___  | 7: ___  | 8: ___  |  |  |
| 9: ___   | 10: ___ | 11: ___ | 12: ___ |  |  |

#### 注

- 重复步骤 4 和 5 登记所有班级。

#### 6 按【确定】键。

#### 7 按【清除模式 / 节能】键。

登记的内容此时生效。

1

操作

## 为所有年级印刷

**1** 按【记忆/分班】键。

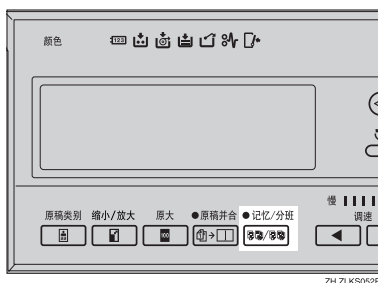

**2** 使用【<】【>】键选择“选择班级/年级”，然后按【确定】键。

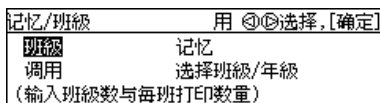

**3** 使用【<】【>】键选择全部，然后按【确定】键。

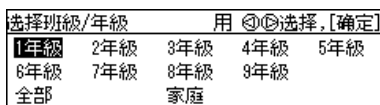

**4** 放置原稿。

**5** 按【制版】键。

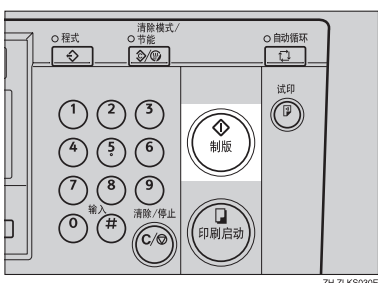

试印后印刷自动开始。

**注**

□ 如果您要查看印刷前的图像，在按【制版】键之前按【自动循环】键，以便关闭自动循环模式。请参见第 17 页“自动循环模式关闭时”。

## 为选中的班级印刷

**1** 按【记忆/分班】键。

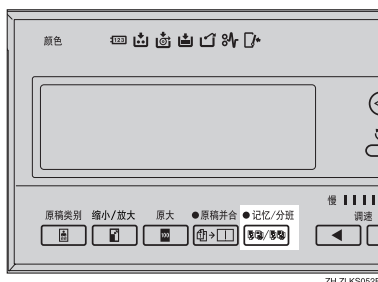

**2** 使用【<】【>】键选择“选择班级/年级”，然后按【确定】键。

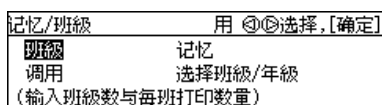

**3** 使用【<】【>】键选择年级，然后按【确定】键。

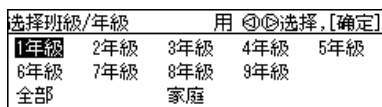

- 4** 使用【<】【>】键选择您要为其印刷的班级，然后按【#】键。

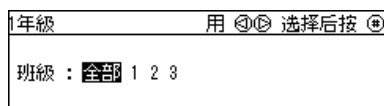

1

**注**

- 重复步骤 4 选择更多的班级。
- 您只能从同一年级选择班级。
- 如果您选错了班级，用【<】【>】键再次指向此班级，然后按【#】键取消选择。

- 5** 按【确定】键。

- 6** 放置原稿。

- 7** 按【制版】键。

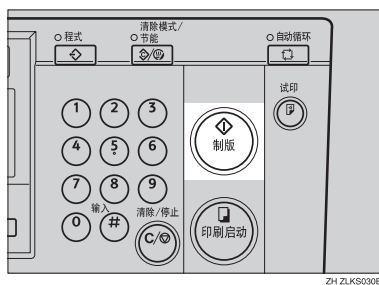

试印后印刷自动开始。

**注**

- 如果您要查看印刷前的图像，在按【制版】键之前按【自动循环】键，以便关闭自动循环模式。请参见第 17 页“自动循环模式关闭时”。

操作

## 记忆模式

1

### 标准记忆模式

**注**

- 一次最多可以制作 30 张原稿的印件。

**1** 按【记忆/分班】键。

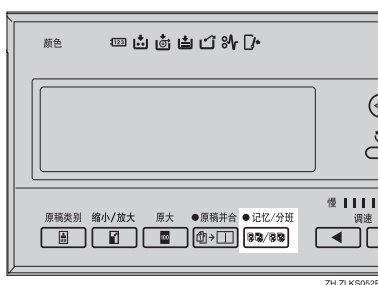

**2** 使用【<】【>】键选择记忆，然后按【确定】键。

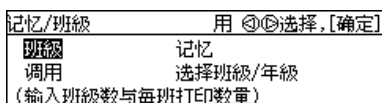

**3** 用数字键输入各原稿的印件数量，然后按【#】键。

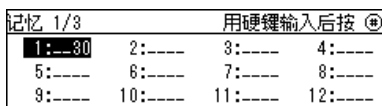

**注**

- 重复此步骤直到已经对所有的原稿进行了输入。

**4** 按【确定】键。

**5** 如正在使用选购的纸带分配器，请打开纸带分配器电源开关。

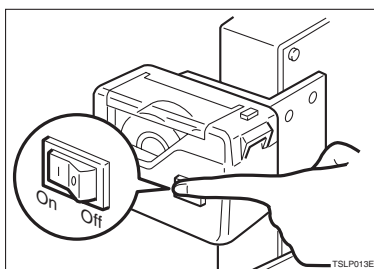

**注**

- 选购的纸带分配器会自动输出纸带，将各原稿制作的印件分开。

**6** 放置原稿。

**注**

- 按您在步骤 3 中登记的顺序放置原稿。

**7** 按【制版】键。

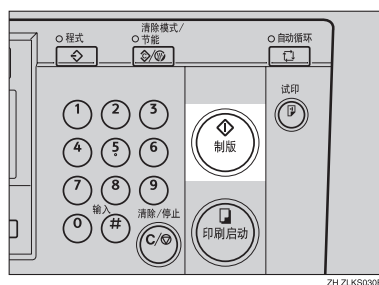

试印后印刷自动开始。

**注**

- 如果您要查看印刷前的图像，在按【制版】键之前按【自动循环】键，以便关闭自动循环模式。请参见第 17 页“自动循环模式关闭时”。

**参考**

有关在记忆模式中印刷时，如何使用选购送稿器的详情，请参见第 59 页“在标准记忆模式中使用送稿器”。

## 堆叠记忆模式

**限制**

- 要使用堆叠记忆模式，您先用操作工具将记忆模式设置为“堆叠”。请参见第 71 页“4 模式设置”上的“12 记忆模式”。

**注**

- 一次最多可以为 30 个班级制作印件。

**1** 按【记忆 / 分班】键。

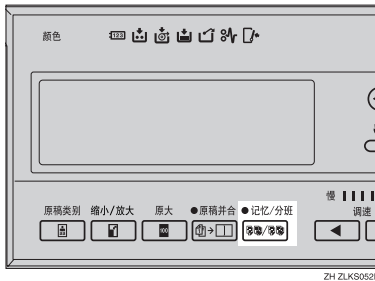

**2** 使用【<】【>】键选择记忆，然后按【确定】键。

|                |              |
|----------------|--------------|
| 记忆/班级          | 用   选择, [确定] |
| 班级             | 记忆           |
| 调用             | 选择班级/年级      |
| (输入班级数与每班打印数量) |              |

**3** 用数字键输入各班级所需的印件数量，然后按【#】键。

|          |         |         |         |  |
|----------|---------|---------|---------|--|
| 记忆 1/3   | 用硬键输入后按 |         |         |  |
| 1: ---30 | 2: ---  | 3: ---  | 4: ---  |  |
| 5: ---   | 6: ---  | 7: ---  | 8: ---  |  |
| 9: ---   | 10: --- | 11: --- | 12: --- |  |

**注**

- 重复此步骤直到已经对所有的班级进行了输入。

**4** 按【确定】键。

**5** 如正在使用选购的纸带分配器，请打开纸带分配器电源开关。

**6** 放置原稿。

**7** 按【制版】键。

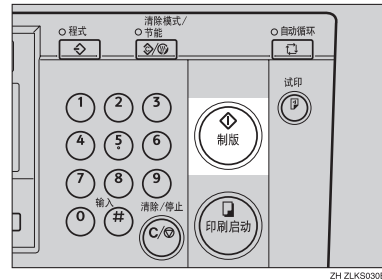

试印后印刷自动开始。

**注**

- 如果您要查看印刷前的图像，在按【制版】键之前按【自动循环】键，以便关闭自动循环模式。请参见第 17 页“自动循环模式关闭时”。

**参考**

有关在堆叠记忆模式中印刷时，如何使用选购送稿器的详情，请参见第 60 页“在堆叠记忆模式中使用送稿器”。

1

操作

## 班级模式

1

**注**

- 您最多可以印刷 24 个印件数量和班级数量的组合。
- 单个组合中最大可能的班级数量为 99。

**1** 按【记忆 / 分班】键。

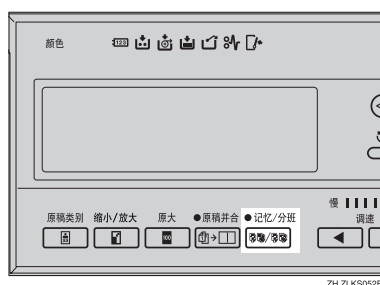

**2** 使用【<】【>】键选择班级，然后按【确定】键。

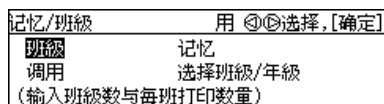

**3** 用数字键输入所需的印件数量，然后按【#】键。

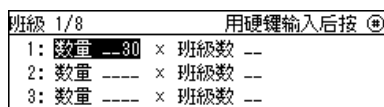

**4** 用数字键输入所需的班级数量，然后按【#】键。

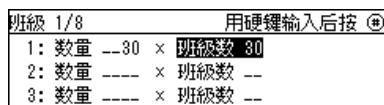

**注**

- 根据需要重复步骤 3 到 4。

**5** 按【确定】键。

**6** 如正在使用选购的纸带分配器，请打开纸带分配器电源开关。

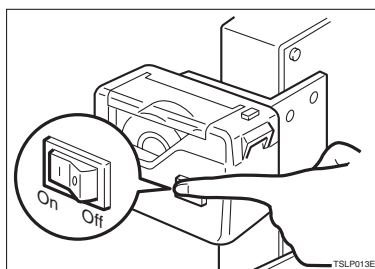

**注**

- 选购的纸带分配器会自动输出纸带，将各组印件分开。

**7** 放置原稿。

**8** 按【制版】键。

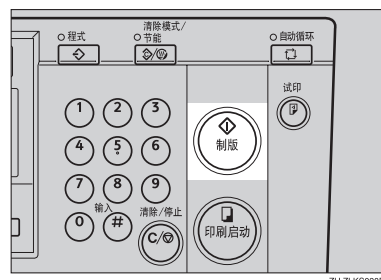

试印后印刷自动开始。

**注**

- 如果您要查看印刷前的图像，在按【制版】键之前按【自动循环】键，以便关闭自动循环模式。请参见第 17 页“自动循环模式关闭时”。

## 调用

### 注

- 您可以为记忆模式保存最多10个输入，各输入最多包含30张原稿的设置（标准记忆模式），或最多30个班级的设置（堆叠记忆模式）。
- 您可以为记忆模式保存最多10个输入，各输入最多包含24个班级和印件数量的组合。

## 保存记忆模式设置

### 保存标准记忆模式设置

#### 1 按【操作工具】键。

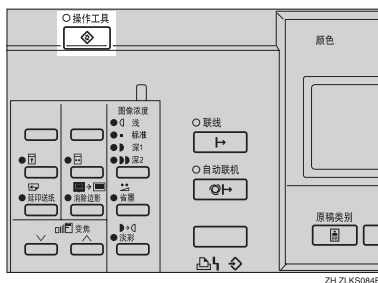

#### 2 使用【<】【>】键选择3 初试设置，然后按【确定】键。

|           |          |             |        |
|-----------|----------|-------------|--------|
| 使用者工具 1/1 |          | 用  选择, [确定] |        |
| 1 系统      | 2 设置操作模式 | 3 初始设置      | 4 模式设置 |
| 5 管理模式    | 6 联机参数   |             |        |

#### 3 使用【<】【>】键选择8 程序更改:记忆，然后按【确定】键。

|             |             |             |  |
|-------------|-------------|-------------|--|
| 初始设置 2/2    |             | 用  选择, [确定] |  |
| 7 程序/更改: 班级 | 8 程序/更改: 记忆 | 9 程序更改: 班级  |  |

#### 4 使用【<】【>】键选择编号，然后按【确定】键。

|                          |  |             |  |
|--------------------------|--|-------------|--|
| 程序/更改 记忆                 |  | 用  选择, [确定] |  |
| 程序号:  2 3 4 5 6 7 8 9 10 |  |             |  |

### 注

- 如果此编号已在使用，将显示询问您是否要覆盖此保存设置的信息。要覆盖，请按【确定】键。否则，按【取消】键返回先前的显示，然后选择另一个编号。

#### 5 用数字键输入各原稿的印件数量，然后按【#】键。

|        |         |         |         |
|--------|---------|---------|---------|
| 记忆 1/3 |         | 用硬键输入后按 |         |
| 1: 10  | 2: ---  | 3: ---  | 4: ---  |
| 5: --- | 6: ---  | 7: ---  | 8: ---  |
| 9: --- | 10: --- | 11: --- | 12: --- |

### 注

- 重复步骤4和5 登记所有原稿。

#### 6 按【确定】键。

#### 7 按【清除模式/节能】键。 保存的内容此时生效。

1

操作

保存堆叠记忆模式设置

限制

- 要使用堆叠记忆模式，您先用操作工具将记忆模式设置为“堆叠”。请参见第 71 页“4 模式设置”上的“12 记忆模式”。

1 按【操作工具】键。

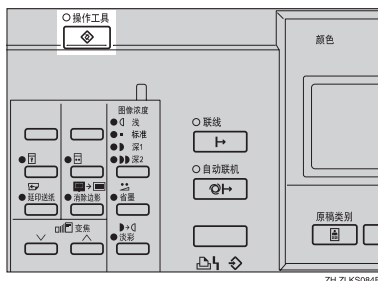

2 使用【<】【>】键选择 3 初试设置，然后按【确定】键。

|           |             |
|-----------|-------------|
| 使用者工具 1/1 | 用  选择, [确定] |
| 1 系统      | 2 设置操作模式    |
| 3 初始设置    | 4 模式设置      |
| 5 管理模式    | 6 联机参数      |

3 使用【<】【>】键选择 8 程序更改记忆，然后按【确定】键。

|             |             |
|-------------|-------------|
| 初始设置 2/2    | 用  选择, [确定] |
| 7 程序/更改: 班级 | 8 程序/更改: 记忆 |
| 9 程序更改: 班/级 |             |

4 使用【<】【>】键选择编号，然后按【确定】键。

|                                  |             |
|----------------------------------|-------------|
| 程序/更改 记忆                         | 用  选择, [确定] |
| 程序号: <b>1</b> 2 3 4 5 6 7 8 9 10 |             |

注

- 如果此编号已在使用，将显示询问您是否要覆盖此保存设置的信息。要覆盖，请按【确定】键。否则，按【取消】键返回先前的显示，然后选择另一个编号。

5 用数字键输入各班级的印件数量，然后按【#】键。

|          |           |           |           |
|----------|-----------|-----------|-----------|
| 记忆 1/3   | 用硬键输入后按   |           |           |
| 1: 10    | 2: _____  | 3: _____  | 4: _____  |
| 5: _____ | 6: _____  | 7: _____  | 8: _____  |
| 9: _____ | 10: _____ | 11: _____ | 12: _____ |

注

- 重复步骤 4 和 5 登记所有班级。

6 按【确定】键。

7 按【清除模式 / 节能】键。  
保存的内容此时生效。



## 保存班级记忆模式设置

**1** 按【操作工具】键。

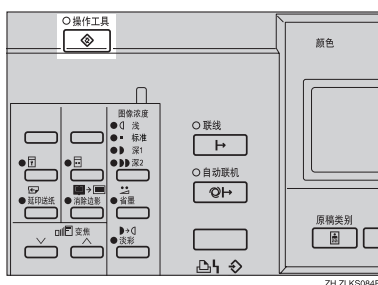

**2** 使用【<】【>】键选择 3 初试设置，然后按【确定】键。

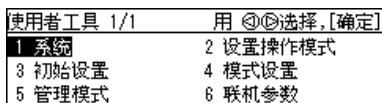

**3** 使用【<】【>】键选择 7 程序更改: 班级，然后按【确定】键。

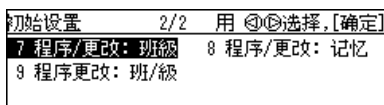

**4** 使用【<】【>】键选择编号，然后按【确定】键。

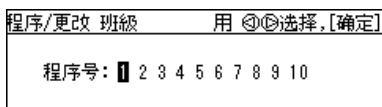

### 注

- 如果此编号已在使用，将显示询问您是否要覆盖此保存设置的信息。要覆盖，请按【确定】键。否则，按【取消】键返回先前的显示，然后选择另一个编号。

**5** 用数字键输入印件数量，然后按【#】键。

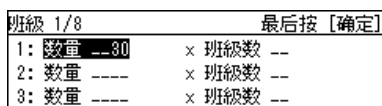

**6** 用数字键输入班级编号，然后按【#】键。

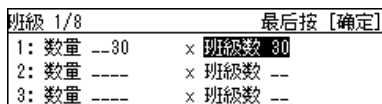

### 注

- 重复步骤 4 到 6 登记所有班级。

**7** 按【确定】键。

**8** 按【清除模式 / 节能】键。  
保存的内容此时生效。

操作

## 调用保存的设置

1

**1** 按【记忆 / 分班】键。

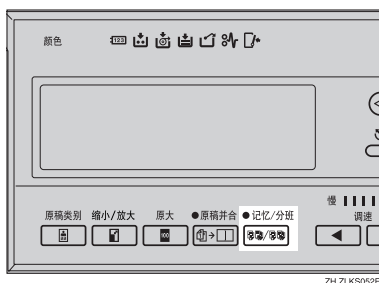

**2** 使用【<】【>】键选择调用，然后按【确定】键。

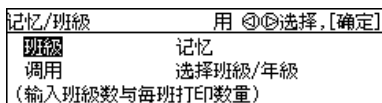

**3** 使用【<】【>】键选择调用编号，然后按【确定】键。

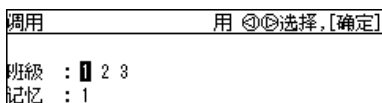

**4** 确认设置正确，然后按【确定】键。

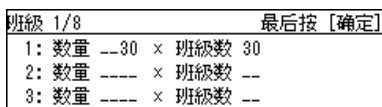

**注**

- 要更改保存的设置，使用【<】【>】键选择您要更改的项目，然后用数字键覆盖。

**5** 放置原稿。

**6** 按【制版】键。

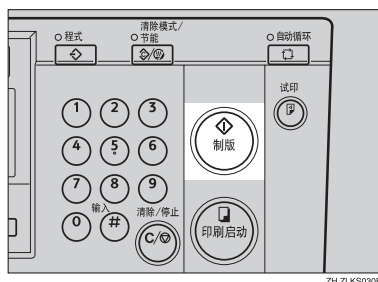

试印后印刷自动开始。

**注**

- 如果您要查看印刷前的图像，在按【制版】键之前按【自动循环】键，以便关闭自动循环模式。请参见第 17 页“自动循环模式关闭时”。

## 合并

用此功能可将两页原稿合并到一页纸上。

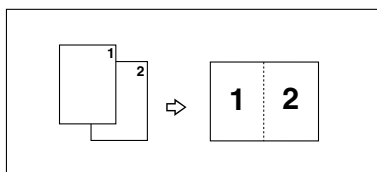

### 注

- 两页原稿合并后，其尺寸将如下所示缩小或放大：

#### ❖ 公制

|      |    | 原稿尺寸 |      |      |      |
|------|----|------|------|------|------|
|      |    | A4   | B5   | A5   | B6   |
| 纸张尺寸 | B4 | 87%  | 100% | 122% | 141% |
|      | A4 | 71%  | 82%  | 100% | 115% |
|      | B5 | 61%  | 71%  | 87%  | 100% |
|      | A5 | 50%  | 58%  | 71%  | 82%  |
|      | B6 | —    | 50%  | 61%  | 71%  |

#### ❖ 英制

|      |                 | 原稿尺寸         |                 |
|------|-----------------|--------------|-----------------|
|      |                 | 8 1/2" × 11" | 5 1/2" × 8 1/2" |
| 纸张尺寸 | 8 1/2" × 14"    | 77%          | 100%            |
|      | 8 1/2" × 11"    | 65%          | 100%            |
|      | 5 1/2" × 8 1/2" | 50%          | 65%             |

- 如果第一张原稿的制版长度小于 91mm (3.6")，则禁用合并模式。
- 您可以设置设备使用完合并/重复模式后自动将其取消。见第 71 页“4 模式设置”的“7 取消合并”。

- 在第一张原稿前缘 5mm (0.2") 内的任何图像将不会被印刷出来。同样地，在第二张原稿前缘 4mm (0.16") 内的任何图像也将不会被印刷出来。当图像太接近前缘时，请制作原稿的复件使图像离开前缘的，然后从复件印刷。
- 对于第一张和第二张原稿可选择不同的图像设置。
- 请注意务必让进纸侧导向板与纸张轻轻接触。否则，印件上的这两个图像将未正确对齐。

### 参考

有关合并时如何使用选购送稿器的详情，请参见第 58 页“在合并原稿时使用送稿器”。

### 1 按【原稿合并】键。

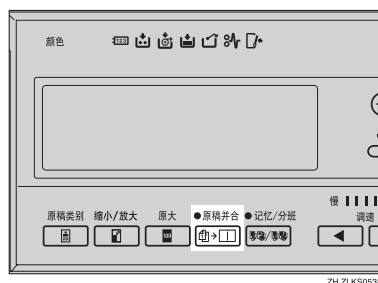

### 2 使用【<】【>】键选择合并 2 张，然后按【确定】键。

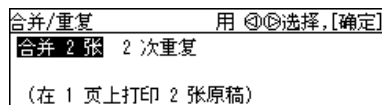

1

## 操作

- 3** 将第一张原稿面朝下放置在曝光玻璃上。

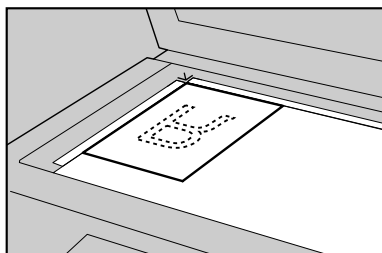

ZDCH10E

**注**

- 合并原稿时，如上图所示将原稿面朝下放置在曝光玻璃上，前缘朝您。

- 4** 按【制版】键。

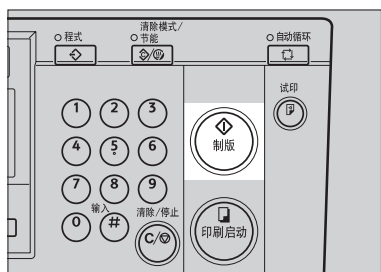

ZH ZLKS030E

- 5** 第一份原稿被扫描后，按相同的方式放置第二份原稿。

- 6** 按【制版】键。

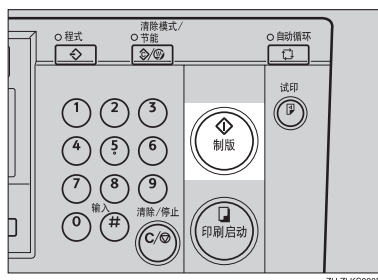

ZH ZLKS030E

试印后印刷自动开始。

**注**

- 如果您要查看印刷前的图像，在按【制版】键之前按【自动循环】键，以便关闭自动循环模式。请参见第 17 页“自动循环模式关闭时”。

## 重复

使用此功能在一张纸上重复图像两次。

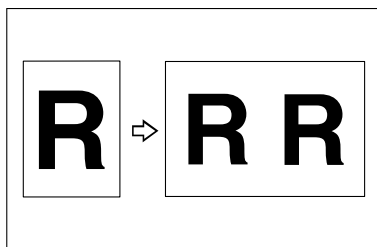

### 限制

- 重复功能不可以使用选购的送稿器。

### 注

- 您可以选择打开电源时的缺省选择合并或重复。见第 71 页“4 模式设置”的“合并/重复”。

### 1 按【原稿并合】键。

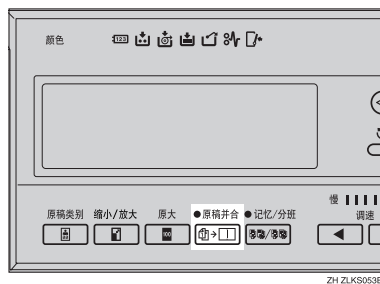

### 2 使用【<】【>】键选择 2 次重复，然后按【确定】键。

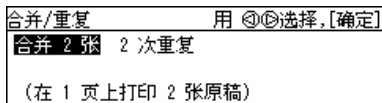

### 3 放置原稿。

### 4 用数字键输入印刷数量。

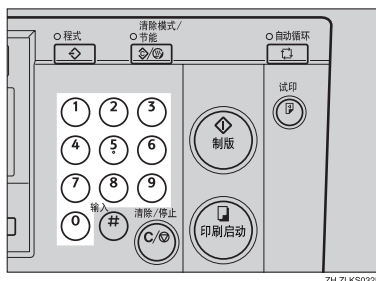

### 5 按【制版】键。

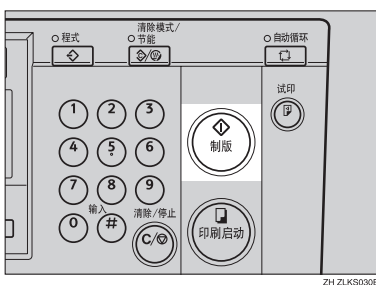

试印后印刷自动开始。

### 注

- 如果您要查看印刷前的图像，在按【制版】键之前按【自动循环】键，以便关闭自动循环模式。请参见第 17 页“自动循环模式关闭时”。

操作

## 延印送纸印刷

1

如果印刷件背面有污迹，可以使用【延印送纸】键使印筒在每次送纸时旋转两次。这样可使您有足够时间从输出纸盘中逐一取出印刷件，或在每两张印刷件之间垫入一张白纸。

**注**

- 您可以指定电源打开时印筒转动的次数。另外，您还可以选择按【延印送纸】键时是否暂时更改旋转次数。请参见第 71 页“4 模式设置”上的“8 延印次数”。
- 旋转次数可在 2 到 9 范围内设置。
- 缺省值为 2。

**1** 按【延印送纸】键。

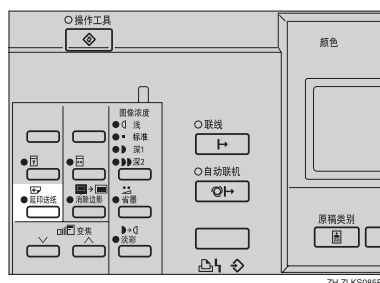

**2** 放置原稿。

**3** 用数字键输入印刷数量。

**4** 按【制版】键。

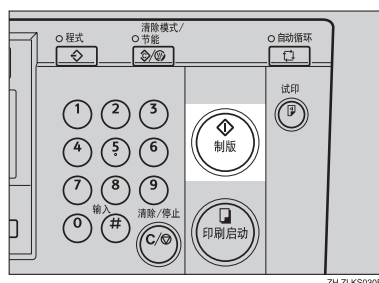

试印后印刷自动开始。

**注**

- 如果您要查看印刷前的图像，在按【制版】键之前按【自动循环】键，以便关闭自动循环模式。请参见第 17 页“自动循环模式关闭时”。

## 程式

使用此功能最多保存9个经常使用的印刷作业设置，以便将来调用。

### 注

- 当关闭主开关时，储存的内容不会被清除。
- 储存的内容无法删除。要更改程式内容，请用新的印刷设置将其覆盖。
- 您可以为以下功能保存设置：
  - 记忆 / 分班
  - 消除边影
  - 预置缩小 / 放大
  - 原稿类别
  - 印刷速度
  - 自动循环
  - 合并 / 重复
- 您无法为保密模式，也无法为程式功能本身保存设置。

## 储存印刷设置

1

**1** 先指定您要保存的印刷设置。

**2** 按【程式】键。

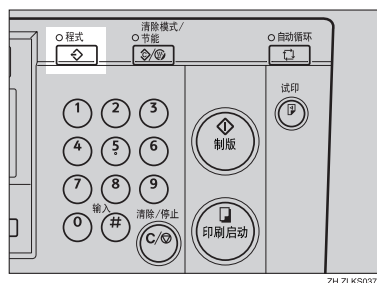

**3** 使用【<】【>】键选择保存，然后按【确定】键。

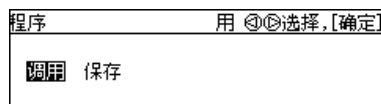

**4** 使用【<】【>】键选择编号。

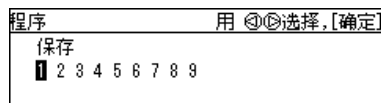

### 注

- 如果此编号已在使用，将显示询问您是否要覆盖此保存设置的信息。要覆盖，请按【确定】键。否则，按【取消】键返回先前的显示，然后选择另一个编号。

**5** 按【确定】键。

## 操作

### 调用程式

**1** 按【程式】键。

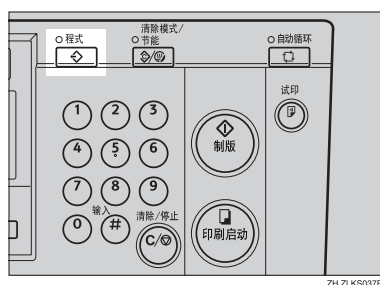

**2** 使用【<】【>】键选择调用，然后按【确定】键。

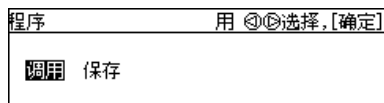

**3** 使用【<】【>】键选择调用编号，然后按【确定】键。

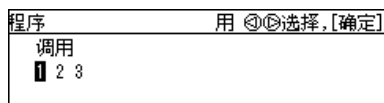

所保存的设置被显示。

**4** 确认设置正确，然后放置原稿。

**5** 用数字键输入印刷数量。

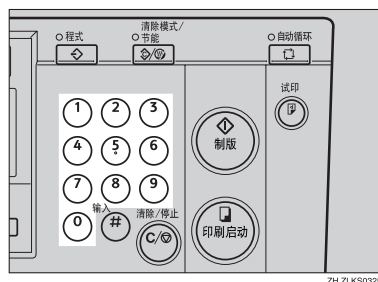

**6** 按【制版】键。

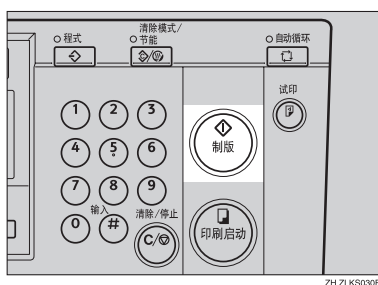

试印后印刷自动开始。

#### 注

- 如果您要查看印刷前的图像，在按【制版】键之前按【自动循环】键，以便关闭自动循环模式。请参见第 17 页“自动循环模式关闭时”。



## 保密模式

使用此功能防止其他人获取您的版纸并在您印刷保密文件之后印刷。

1

**1** 印刷完成后，按【保密】键。

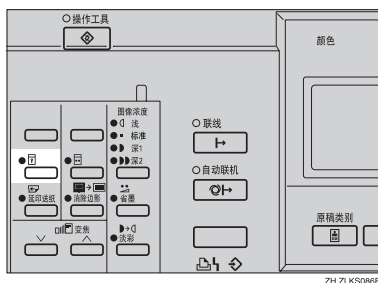

**2** 按【确定】键。

按【确定】设置保密模式，  
或按【取消】退出。

### 注

- 一旦设置了保密模式，您将无法按【试印】键或【印刷启动】键，也无法拉出印筒单元。
- 当关闭主开关时，保密模式无法被清除。
- 放置新原稿并按【制版】键时，保密模式将被取消。

## 操作

## 输入使用者代码以使用本设备

## 1

在使用者代码模式下，使用者需要输入使用者代码才能使用本设备。机器将对每个用户代码下的复印数分别计数。

## 注

- 要使用此功能，必须将使用者代码模式设置为“开”。请参见第 73 页“5 管理模式”上的“3 设置使用者代码”。
- 使用者代码模式为开时，设备将在您打开主开关时，或设备重置后提示您输入使用者代码。
- 可选择如下使用者代码：
  - 000, 019, 028, 037, 046, 055, 064, 073, 082, 091, 100, 119, 128, 137, 146, 155, 164, 173, 182, 191, 200, 219, 228, 237, 246, 255, 264, 273, 282, 291, 300, 319, 328, 337, 346, 355, 364, 373, 382, 391, 400, 419, 428, 437, 446, 455, 464, 473, 482, 491, 500, 519, 528, 537, 546, 555, 564, 573, 582, 591, 600, 619, 628, 637, 646, 655, 664, 673, 682, 691, 700, 719, 728, 737, 746, 755, 764, 773, 782, 791, 800, 819, 828, 837, 846, 855, 864, 873, 882, 891, 900, 919, 928, 937, 946, 955, 964, 973, 982, 991

- 1** 用数字键输入 3 位数的使用者代码。

请输入使用者代码，  
然后按【确定】。  
使用者代码：----

## 注

- 使用者代码不显示在面板显示上。
- 如果您输入错误，请按【清除/停止】键，然后再次输入数字。

- 2** 按【确定】键。

● 版纸制作/打印准备就绪  
100% A4  
原稿模式:文字  
[ ± 0.0mm]

- 3** 完成印刷后，按住【清除模式 / 节能】键的同时，按【清除/停止】键。

请输入使用者代码，  
然后按【确定】。  
使用者代码：----

使用者代码模式被再次设置。其它使用者将无法用您的使用者代码进行印刷。

## 高质启动模式

如果设备很长时间未使用，或更换到最近未使用的彩色印筒时，印筒内的油墨可能会变干。可能会影响印刷质量。要解决这个问题，您可以让设备在印刷之前空转印筒数次。

### 注

- 您可以改变空转次数。请参见第 71 页“4 模式设置”上的“9 高质模式空转”。
- 空转次数可在 1 到 5 范围内设置。
- 缺省值为 2。

### 1 按【高质启动】键。

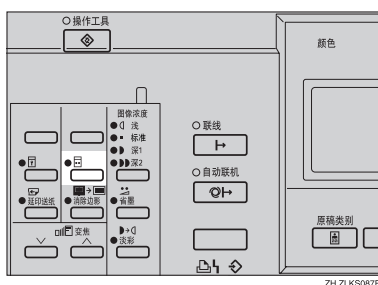

### 2 放置原稿。

### 3 按【制版】键。

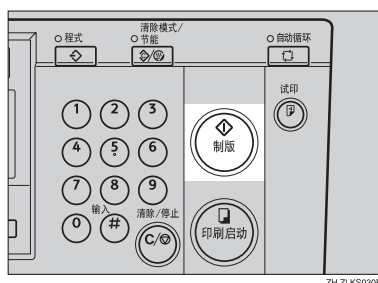

试印后印刷自动开始。

### 注

- 如果您要查看印刷前的图像，在按【制版】键之前按【自动循环】键，以便关闭自动循环模式。请参见第 17 页“自动循环模式关闭时”。

### 自动高质启动

您可以对设备编程使之自动进行空转。这称为自动高质启动。

### 注

- 要使用此功能，您必须用操作工具将自动高质启动设置为“开”。请参见第 71 页“4 模式设置”上的“10 设置高质模式”。
- 要根据设备未被使用的时间长度指定空转次数，请参见第 74 页“4-14 高质启动次数”。

## 操作

# 联机印刷

1

联机印刷可使您将本设备用作PC打印机。

## 自动联机

您可以选择设备在接收到来自PC的数据时是否自动切换到联机模式。

### 准备

- 缺省值为开。如果自动联机指示灯亮着，则自动联机启动。
- 按【自动联机】键打开或关闭功能。
- 当自动联机模式为开时，本设备将优先权给从PC接收的数据。如果您正在印刷，且不希望印刷作业被PC机中断，请按【自动联机】键将其关闭。

**1** 按【自动联机】键。

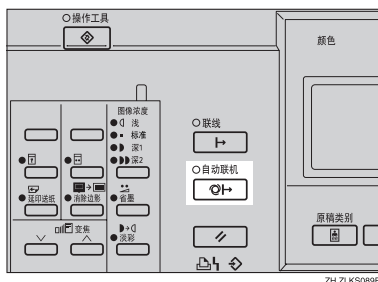

## 2. 附加功能

### 选购的送稿器

在选购的送稿器中放置一摞原稿。它们将被自动送入设备中。

#### 原稿

若将下列原稿置入送稿器中，可能会导致错误进纸，甚至损坏原稿。用曝光玻璃替代。

- 重于  $127.9\text{g/m}^2$  (34 磅) 的原稿
- 轻于  $52.3\text{g/m}^2$  (14 磅) 的原稿
- 小于  $148\text{mm} \times 210\text{mm}$  ( $5.9" \times 8.3"$ ) 的原稿
- 大于  $297\text{mm} \times 864\text{mm}$  ( $11.7" \times 34.0"$ ) 的原稿
- 订了钉或夹住的原稿
- 打孔或破损的原稿
- 卷曲、折叠或有折痕的原稿
- 带有任何涂层的原稿，如热敏传真纸、美术纸、铝箔纸、复写纸或导电纸
- 装订的原稿，如书本
- 损坏的原稿
- 带胶水的原稿
- 粘贴的原稿
- 用铅笔书写的原稿
- 很薄的原稿
- 带索引标签的原稿
- 透明的原稿，如 OHP 透明或半透明纸张

将原稿放在选购的送稿器内时，机器能够检测下列原稿尺寸。

|    |   |
|----|---|
| 公制 | A3 <input type="checkbox"/> 、B4 JIS <input type="checkbox"/> 、A4 <input type="checkbox"/> 、B5 JIS <input type="checkbox"/> 、A5 <input type="checkbox"/>   |
| 英制 | $11" \times 17"$ <input type="checkbox"/> 、 $8\frac{1}{2}" \times 14"$ <input type="checkbox"/> 、 $8\frac{1}{2}" \times 11"$ <input type="checkbox"/> 、 $5\frac{1}{2}" \times 8\frac{1}{2}"$ <input type="checkbox"/> |

#### 注

- 应在油墨或涂改液完全干燥后再放置原稿。如果不采取此预防措施，可能会在曝光玻璃上留下污迹并印刷到印件上。

对于标准的印刷，按如下所示放置原稿。

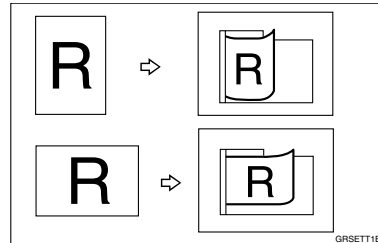

不能同时放置不同尺寸的原稿。

对于薄原稿，每次在送稿器中放置一张原稿，或使用曝光玻璃代替。

前缘的前  $5\text{mm}$  ( $0.2"$ ) 和后缘的后  $2\text{mm}$  ( $0.08"$ ) 不能印刷出来。确保前缘页边不少于  $5\text{mm}$  ( $0.2"$ )，后缘页边不少于  $2\text{mm}$  ( $0.08"$ )。

## 附加功能

### 将原稿置入送稿器中

**1** 调整导向板与原稿尺寸相匹配。

**2** 对齐原稿并将其面朝上堆放。

2

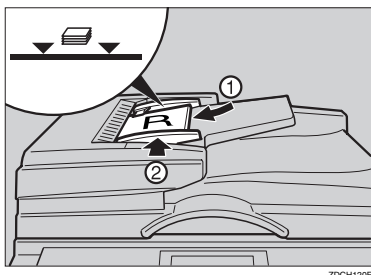

ZDCH120E

#### 限制

- 送稿器能放进大约 50 张原稿 (80g/m<sup>2</sup>, 21 磅)。首张 (最上面) 原稿最先送入。

#### 注

- 不要使叠放的原稿超过限制标记。
- 为防止夹带或原稿卡纸, 请在放入送稿器前翻松原稿。
- 两个导向板应轻轻接触原稿。

**3** 指定必要的印刷设置, 然后用数字键输入印刷数量。

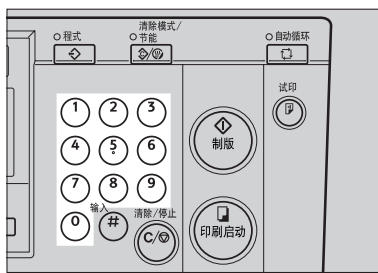

ZH ZLKS032E

**4** 按【制版】键。

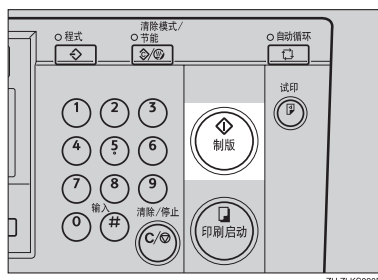

ZH ZLKS032E

试印后印刷自动开始。

#### 注

- 如果您要查看印刷前的图像, 在按【制版】键之前按【自动循环】键, 以便关闭自动循环模式。请参见第 17 页“自动循环模式关闭时”。

### 在合并原稿时使用送稿器

#### 参考

有关原稿合并的详细资料, 请参见第 47 页“合并”。

**1** 按【原稿合并】键。



ZH ZLKS032E

**2** 使用【<】【>】键选择合并 2 张, 然后按【确定】键。

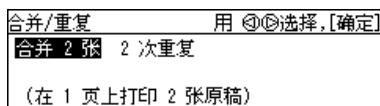

**3** 将原稿正面朝上放入送稿器中。

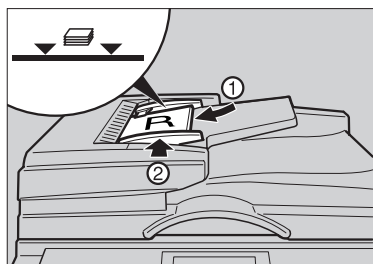

ZDCH120E

**注**

- 第一张原稿印刷在印件的左边。

**4** 用数字键输入印刷数量。

**5** 按【制版】键。

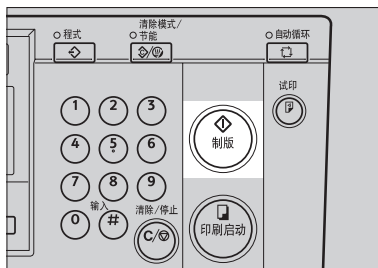

ZH ZLKS030E

试印后印刷自动开始。

**注**

- 如果您要查看印刷前的图像，在按【制版】键之前按【自动循环】键，以便关闭自动循环模式。请参见第 17 页“自动循环模式关闭时”。

## 在记忆模式中使用送稿器

### 在标准记忆模式中使用送稿器

**参考**

有关记忆模式的详细情况，请参见第 40 页“记忆模式”。

2

**1** 按【记忆 / 分班】键。

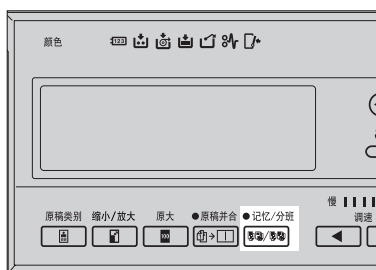

ZH ZLKS052E

**2** 使用【<】【>】键选择记忆，然后按【确定】键。

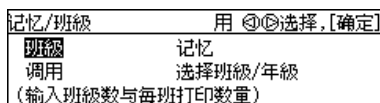

**3** 用数字键输入各原稿的印件数量，然后按【#】键。

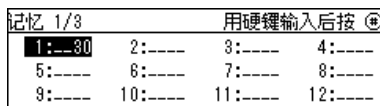

**注**

- 重复此步骤直到已经对所有的原稿进行了输入。

**4** 按【确定】键。

## 附加功能

- 5** 如正在使用选购的纸带分配器，请打开纸带分配器电源开关。

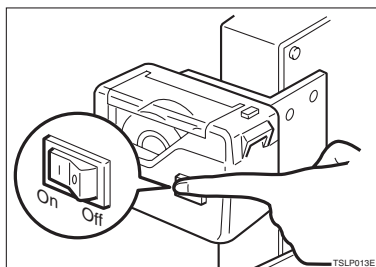

**注**

- ❑ 选购的纸带分配器会自动输出纸带，将各原稿制作的印件分开。

- 6** 将原稿正面朝上放入送稿器中。

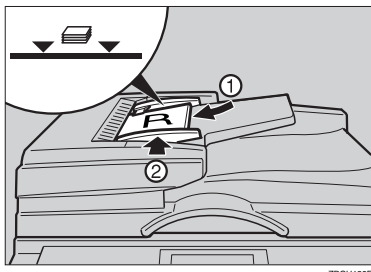

**注**

- ❑ 按您在步骤**3**中登记的顺序堆叠原稿，第一张原稿在上面。

- 7** 按【制版】键。

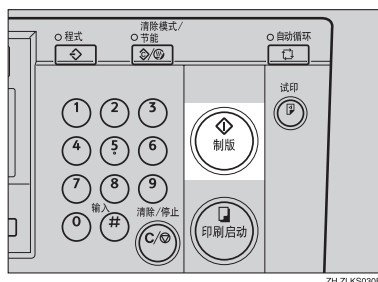

试印后印刷自动开始。

**注**

- ❑ 如果您要查看印刷前的图像，在按【制版】键之前按【自动循环】键，以便关闭自动循环模式。请参见第 17 页“自动循环模式关闭时”。

### 在堆叠记忆模式中使用送稿器

**参考**

有关堆叠记忆模式的详细情况，请参见第 41 页“堆叠记忆模式”。

- 1** 按【记忆/分班】键。

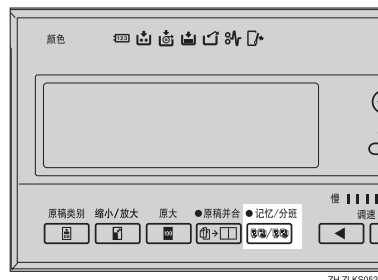



- 2** 使用【<】【>】键选择记忆，然后按【确定】键。

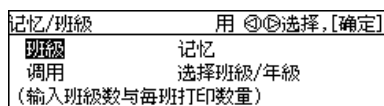

- 3** 用数字键输入各班级所需的印件数量，然后按【#】键。

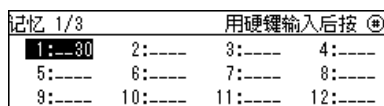

**注**

- 重复此步骤直到已经对所有的班级进行了输入。

- 4** 按【确定】键。

- 5** 如正在使用选购的纸带分配器，请打开纸带分配器电源开关。

- 6** 将原稿正面朝上放入送稿器中。

- 7** 按【制版】键。

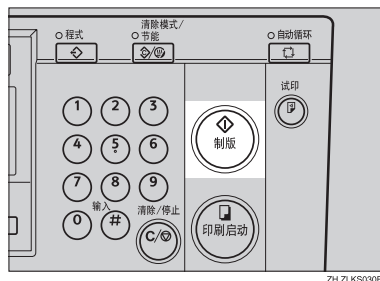

试印后印刷自动开始。

**注**

- 如果您要查看印刷前的图像，在按【制版】键之前按【自动循环】键，以便关闭自动循环模式。请参见第 17 页“自动循环模式关闭时”。

附加功能

## 使用选购的彩色印筒进行彩色印刷

除了标准的黑色印筒单元外，还有 B4 彩色印筒单元（红、蓝、绿、棕、黄、紫、藏青、橙、褐红、水鸭绿和灰色）可选用。若要进行彩色印刷，必须为每种颜色配备独立的印筒单元。

2

### 更换彩色印筒单元

**1** 打开前门。

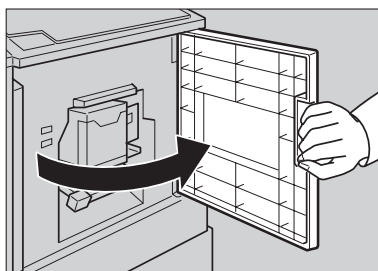

ZFRH280E

**2** 抬起印筒单元把手释放印筒单元。

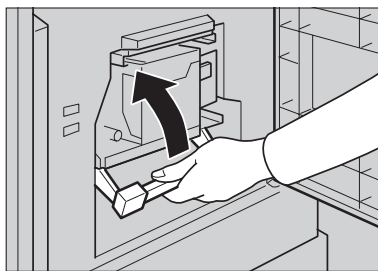

ZFRH300E

**3** 握住手柄拉出印筒单元。

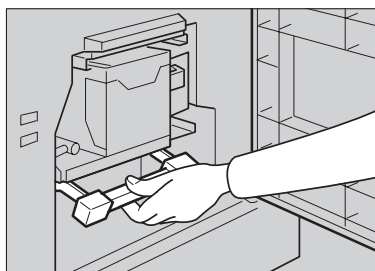

ZFRH200E

**注**

□ 如果无法拉出印筒单元，拉印筒单元前，先轻推印筒单元手柄。

**4** 握住印筒上部的支撑，将印筒单元从机器上卸下。

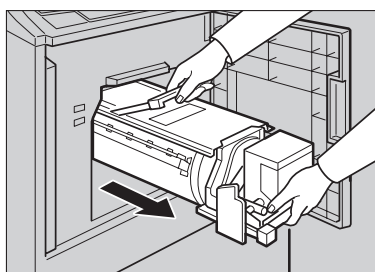

ZFRH600E

**注**

□ 小心勿让印筒单元跌落。

**5** 将彩色印筒单元放置在导轨上。

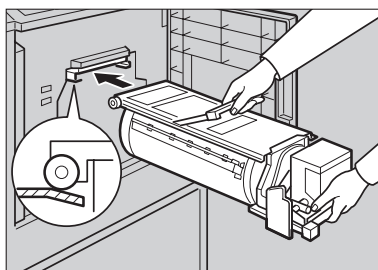

ZFRH380E

**6** 将印筒单元滑入，直到锁定到位为止。

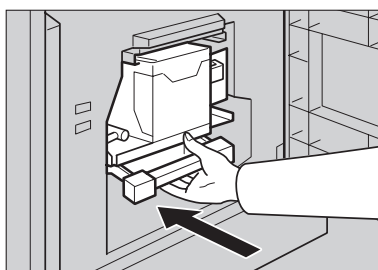

ZFRH330E

**7** 放下印筒单元锁定杆。

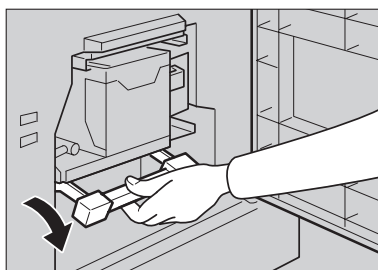

ZFRH310E

**8** 关上前门。



- 注
- 确保打开门盖/单元指示灯 ( ) 熄灭，并且操作面板中上的彩色印筒指示灯亮起。

## 进行彩色印刷

**1** 确认面板显示上的彩色印筒指示灯亮起。



ZH ZLKS04E

2

**2** 放置原稿。

**3** 指定必要的印刷设置，然后用数字键输入印刷数量。

**4** 按【制版】键。

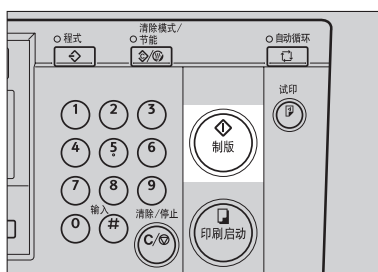

ZH ZLKS03E

试印后印刷自动开始。



- 注
- 如果您要查看印刷前的图像，在按【制版】键之前按【自动循环】键，以便关闭自动循环模式。请参见第 17 页“自动循环模式关闭时”。

## 附加功能

### 双色印刷

印刷完一种颜色后，可以在印刷件的同一面印刷另一种颜色。

2

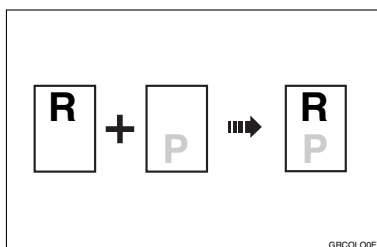

#### 重要信息

- 再次印刷之前，先将印件放一会儿，待油墨干透。
- 如果印刷件未干就开始印刷，则搓纸辊可能会被弄脏。万一被弄脏，请用布将搓纸辊擦干净。

#### 注

- 无法同时印刷两种颜色。

- 1** 请准备两张原稿。在曝光玻璃上或在选购的送稿器中置入第一张原稿。

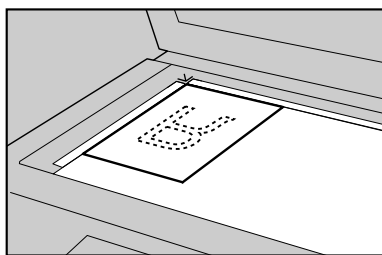

ZDCH110E

- 2** 用数字键输入印刷数量。



ZH ZLKS032E

- 3** 按【制版】键。

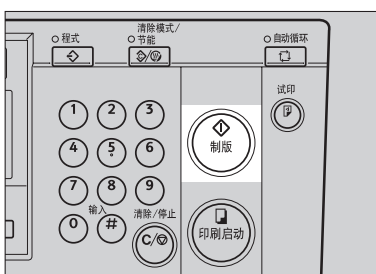

ZH ZLKS030E

试印后印刷自动开始。

#### 注

- 如果您要查看印刷前的图像，在按【制版】键之前按【自动循环】键，以便关闭自动循环模式。请参见第 17 页“自动循环模式关闭时”。

- 4** 从输出纸盘中移出印件，然后再把它们放在进纸盘上，如图所示。

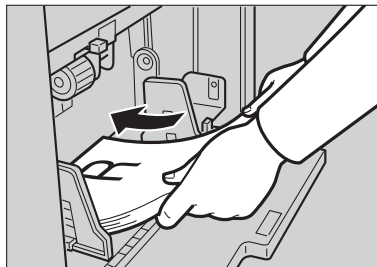

ZFRY040E

### 5 更换印筒单元。

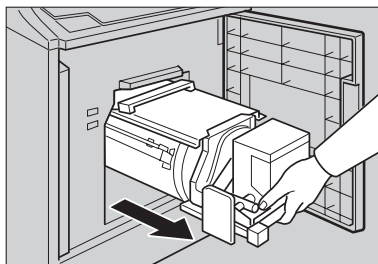

ZFRH340E

#### 参考

请参见第 62 页“更换彩色印筒单元”。

### 6 放置第二张原稿，然后按【制版】键。

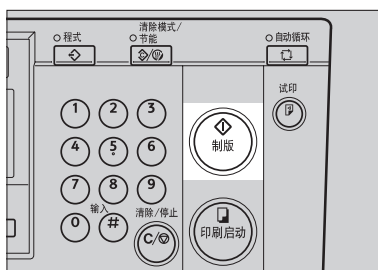

ZH2LKS030E

试印后印刷自动开始。

#### 注

- 如果您要查看印刷前的图像，在按【制版】键之前按【自动循环】键，以便关闭自动循环模式。请参见第 17 页“自动循环模式关闭时”。

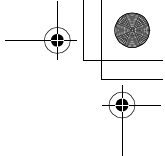
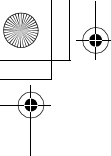

附加功能

---

2

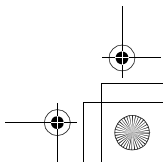
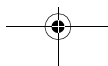
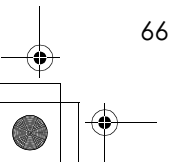
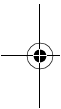

# 3. 操作工具

## 使用操作工具

本章节主要是为机器管理员编写的。管理员可以利用操作工具来自定义本机器的缺省设置。

### 参考

要了解操作工具菜单详细信息，请参见第 68 页“使用者工具菜单”。

### 1 按【操作工具】键。

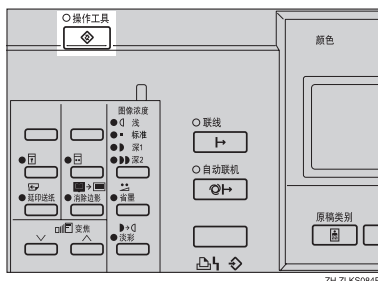

### 2 请使用【<】【>】键选择想要的操作工具。

| 使用者工具 1/1 |          | 用  选择, [确定] |
|-----------|----------|-------------|
| 1 系统      | 2 设置操作模式 |             |
| 3 初始设置    | 4 模式设置   |             |
| 5 管理模式    | 6 联机参数   |             |

### 参考

请参见第 68 页“使用者工具菜单”。

### 3 用数字键输入数字或选择想要的模式。

### 4 按【确定】键。

## 退出操作工具

### 1 要退出操作工具菜单，请按【操作工具】键。

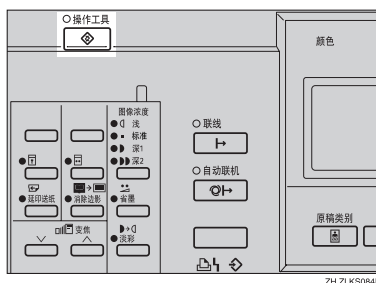







### 注

- 当您按【清除模式 / 节能】键时，对以下操作工具进行的更改生效。
  - 程序 / 更改：班级
  - 程序 / 更改：记忆
  - 程序更改：班级 / 年级
  - 延印次数
- 当机器的主开关再次打开时，对以下操作工具进行的更改生效。
  - 印刷 PS 错误
  - IP 地址
  - 以太网速度
  - 网络
  - I/O 缓冲区
  - 菜单重置

## 操作工具

## 使用者工具菜单





## 1 系统

| 编号 | 模式       | 说明   |
|----|----------|--|
| 1  | 自动重置     | 如果在特定的时间内无操作，机器自动返回初始状态。<br> 注<br><input type="checkbox"/> 缺省值：关                |
| 2  | 可重置计数器显示 | 显示制版和印刷总数。<br> 注<br><input type="checkbox"/> 试印件不算作总数的一部分。                      |
| 3  | 重置可重置计数器 | 您可以选择是否重置制版和印刷总数。<br> 注<br><input type="checkbox"/> 缺省值：不重置                     |
| 4  | mm/inch  | 您可以选择面板显示上的测量单位。<br> 注<br><input type="checkbox"/> 缺省值：<br>• 公制：mm<br>• 英制：inch |
| 5  | 液晶显示屏语言  | 您可以选择面板显示的语言。<br> 注<br><input type="checkbox"/> 缺省值：英语                        |
| 6  | 节电模式     | 您可以指定机器进入节电模式的等待时间。<br> 注<br><input type="checkbox"/> 缺省值：3 mins（分钟）          |

3



## 2 设置操作模式

| 编号 | 模式       | 说明  |
|----|----------|---|
| 1  | 最小数量     | 您可以在 0 和 9999 之间设置最小印刷数量。<br>数值低于最小印刷数量时不印刷。<br> <b>注</b><br><input type="checkbox"/> 缺省值: 0   |
| 2  | 最大数量     | 您可以在 0 和 9999 之间设置最大印刷数量。<br> <b>注</b><br><input type="checkbox"/> 缺省值: 9999   |
| 3  | 面板蜂鸣器    | 您可以打开或关闭蜂鸣器。<br> <b>注</b><br><input type="checkbox"/> 缺省值: STD. (标准)<br><input type="checkbox"/> 可用的设置:<br><ul style="list-style-type: none"> <li>• 全关 (蜂鸣器不发出声音。)</li> <li>• 标准 (蜂鸣器仅在面板显示上显示有警告信息时鸣响, 而按键时不响。)</li> <li>• 全开 (蜂鸣器在按键时或面板显示上显示有警告信息时鸣响。)</li> </ul> |
| 4  | 液晶显示屏对比度 | 您可以调节面板显示的亮度。   |
| 5  | 班级显示     | 在记忆 / 分班功能下, 如果机器的使用不受学校或大学的限制, 您可以选择将“选择班级 / 年级”显示为“选择系别”。<br> <b>注</b><br><input type="checkbox"/> 缺省值: 年级 (选择班级 / 年级)   |

操作工具

### 3 初始设置

| 编号 | 模式            | 说明  |
|----|---------------|---|
| 1  | 版纸制作浓度        | 您可以指定电源打开时缺省选择的图像浓度。<br> <b>注</b><br><input type="checkbox"/> 缺省值: 标准。(标准)   |
| 2  | 原稿次序          | 您可以指定电源打开时缺省选择的原稿类型。<br> <b>注</b><br><input type="checkbox"/> 缺省值: 文字  |
| 3  | 比率次序          | 您可以指定电源打开时缺省选择的复制比率。<br> <b>注</b><br><input type="checkbox"/> 缺省值: 100%  |
| 4  | 省墨模式开 / 关     | 您可以选择在电源打开时, 或模式设置被清除后将省墨模式设置为“开”或“关”。<br> <b>注</b><br><input type="checkbox"/> 缺省值: 关   |
| 5  | 边缘消除区域        | 您可以指定页边消除宽度。<br> <b>注</b><br><input type="checkbox"/> 缺省值: 5 mm (0.2")<br> <b>参考</b><br>要指定页边消除宽度, 请参见第 74 页“3-5 边缘消除区域”。 |
| 6  | 边缘非标准尺寸       | 您可以用数字键为自定义尺寸原稿指定页边消除宽度。<br> <b>注</b><br><input type="checkbox"/> 缺省值: 70 × 165mm, 2.8" × 6.5"   |
| 7  | 程序 / 更改: 班级   | 要保存班级模式设置, 请参见第 45 页“保存班级记忆模式设置”。   |
| 8  | 程序 / 更改: 记忆   | 要保存记忆模式设置, 请参见第 43 页“保存记忆模式设置”。   |
| 9  | 程序更改: 班级 / 年级 | 要保存选择班级 / 年级或全部年级模式设置, 请参见第 37 页“登记班级 / 年级”。  |

3

## 4 模式设置

| 编号 | 模式          | 说明   |
|----|-------------|--|
| 1  | 自动循环开 / 关   | 您可以选择在电源打开时，自动循环是处于“开”还是“关”状态。<br> 注<br><input type="checkbox"/> 缺省值：开  |
| 2  | 忽略纸张尺寸      | 如果您用自定义尺寸纸张印刷，请将纸张尺寸检测设置到“忽略”。<br> 注<br><input type="checkbox"/> 缺省值：不忽略  |
| 3  | 原稿尺寸略 (ADF) | 如果在选购的送稿器 (ADF) 上放置长原稿，您可以将原稿检测设置到“忽略”。<br> 注<br><input type="checkbox"/> 缺省值：不忽略   |
| 4  | 底灰矫正开 / 关   | 当在照片、文字 / 照片或淡彩模式下进行印刷时，印刷件背景可能变脏。此时，您可以选择“底灰矫正”以提高印件清晰度。<br> 注<br><input type="checkbox"/> 缺省值：无底灰矫正   |
| 5  | 较长纸张        | 您可以选择“使用”以使用长于 432mm (17.0") 的纸张。<br> 注<br><input type="checkbox"/> 缺省值：不使用   |
| 6  | 合并 / 重复     | 您可以选择打开电源时的缺省选择合并或重复。<br> 注<br><input type="checkbox"/> 缺省值：使用 (合并)   |
| 7  | 取消合并        | 您可以指定印刷工作完成后是否自动清除合并 / 重复模式。<br> 注<br><input type="checkbox"/> 缺省值：不取消  |
| 8  | 延印次数        | 您可以指定延印送纸模式中印筒转动的次数。您还可以选择按【延印送纸】键时是否暂时更改印筒旋转次数。请参见第 50 页“延印送纸印刷”。<br> 注<br><input type="checkbox"/> 缺省值：<br><ul style="list-style-type: none"> <li>• 延印次数：2</li> </ul> |

操作工具





3

| 编号 | 模式     | 说明  |
|----|--------|---|
| 9  | 高质模式空转 | 您可以指定在高质启动模式中印筒空转的次数。<br> 注<br><input type="checkbox"/> 缺省值: 2   |
| 10 | 设置高质模式 | 您可以选择“是”让机器在电源打开时自动空转数次。如果自动高质启动模式被设置为“否”，您可以通过印刷几份额外的印件或使用手动高质启动模式恢复浓度。<br> 注<br><input type="checkbox"/> 缺省值: 是  |
| 11 | 高质启动次数 | 您可以指定在高质启动模式中印筒空转的次数。要增加印刷图像浓度，请增加印筒转动次数。<br> 注<br><input type="checkbox"/> 缺省值: 参见第 74 页“4-14 高质启动次数”<br> 参考<br>要更改空转次数，参见第 74 页“4-14 高质启动次数”。 |
| 12 | 记忆模式   | 您可以将缺省模式选择为记忆模式或堆叠记忆模式。<br> 注<br><input type="checkbox"/> 缺省值: 标准 (记忆模式)   |
| 13 | 自动分班   | 在分班模式下，机器在完成一个分班印刷作业后停止运行。选择自动分班时，机器在 2 秒后停止，然后进入下一个分班印刷作业。<br> 注<br><input type="checkbox"/> 缺省值: 停止  |

## 5 管理模式



### ❖ 使用者代码

如果打开了使用者代码，操作人员必须输入使用者代码才能操作机器。机器将对每个用户代码下的复印数分别计数。请参见下述“3 设置使用者代码”。

|   |         |   |
|---|---------|---|
| 1 | 检查计数器   | 您可以查看各使用者代码下的制版和印件数量。   |
| 2 | 重置计数器   | 您可以清除一个或全部使用者代码计数器。<br> <b>注</b><br><input type="checkbox"/> 缺省值：单一<br> <b>参考</b><br>要清除制版和印件数量，请参见第 75 页“5-2 重置计数器”。 |
| 3 | 设置使用者代码 | 您可以选择是否应用使用者代码模式。<br> <b>注</b><br><input type="checkbox"/> 缺省值：不使用   |
| 4 | 钥匙计数器调整 | 通常，选购的钥匙计数器计算印刷数量，而不管使用的版纸数。但是，您可以在每次使用新的版纸时将一个 0 到 50 之间的钥匙计数器数值增加到钥匙计数器。<br> <b>注</b><br><input type="checkbox"/> 缺省值：0<br><input type="checkbox"/> 调整范围：0-50  |

3

## 6 联机参数

| 编号 | 模式   | 说明  |
|----|------|---|
| 1  | 自动联机 | 您可以选择在电源打开时，或模式设置被清除后将自动联机模式设置为”开“或“关“。<br> <b>注</b><br><input type="checkbox"/> 缺省值：开 |
| 2  | 印刷尺寸 | 您可以指定按【 <b>联机</b> 】键时选择的缺省纸张尺寸。<br> <b>注</b><br><input type="checkbox"/> 缺省值：自动        |

操作工具

## 使用者菜单详细内容

### 3-5 边缘消除区域

**1** 按【操作工具】键。

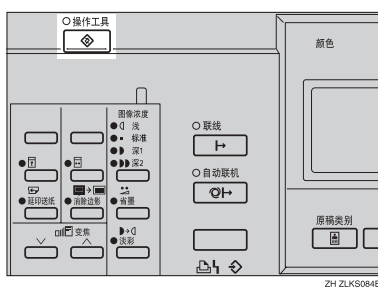

**2** 使用【<】【>】键选择 3 初试设置，然后按【确定】键。

|           |             |
|-----------|-------------|
| 使用者工具 1/1 | 用  选择, [确定] |
| 1 系统      | 2 设置操作模式    |
| 3 初始设置    | 4 模式设置      |
| 5 管理模式    | 6 联机参数      |

**3** 使用【<】【>】键选择 5 边缘消除区域，然后按【确定】键。

|          |             |
|----------|-------------|
| 初始设置 1/2 | 用  选择, [确定] |
| 1 版纸制作浓度 | 2 原稿次序      |
| 3 比率次序   | 4 节省模式开/关   |
| 5 边缘消除区域 | 6 边缘非标准尺寸   |

**4** 用数字键输入要消除的页边距。

用硬键输入后按 [确定]

消除宽度: mm (0~20)

**5** 按【确定】键。

### 4-14 高质启动次数

**注**

□ 缺省值如下:

|    |       | 时间间隔   |        |         |          |
|----|-------|--------|--------|---------|----------|
|    |       | 0-2 小时 | 2-4 小时 | 4-24 小时 | 超过 24 小时 |
| 温度 | 低温 *1 | 0      | 2      | 3       | 3        |
|    | 常温 *2 | 0      | 0      | 2       | 3        |
|    | 高温 *3 | 0      | 0      | 2       | 3        |

\*1 (10-18°C、50-64.4°F)

\*2 (18-28°C、64.4-82.4°F)

\*3 (28°C-、82.4°F-)

**1** 按【操作工具】键。

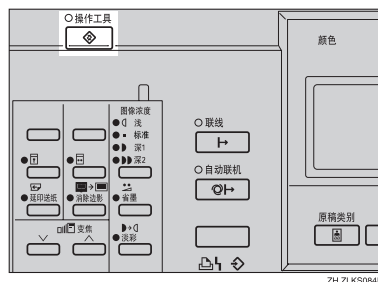

**2** 使用【<】【>】键选择 4 模式设置，然后按【确定】键。

|           |             |
|-----------|-------------|
| 使用者工具 1/1 | 用  选择, [确定] |
| 1 系统      | 2 设置操作模式    |
| 3 初始设置    | 4 模式设置      |
| 5 管理模式    | 6 联机参数      |

- 3** 使用【<】【>】键选择 11 高质启动次数，然后按【确定】键。

|              |           |              |
|--------------|-----------|--------------|
| 模式设置         | 1/3       | 用   选择, [确定] |
| 1 自动循环开/关    | 2 忽略纸张尺寸  |              |
| 3 忽略尺寸限制(HP) | 4 底灰矫正开/关 |              |
| 5 较长纸张       | 6 合并/重复   |              |

- 4** 使用【<】【>】键选择机器使用时的温度范围，然后按【确定】键。

|      |              |    |
|------|--------------|----|
| 空转次数 | 用   选择, [确定] |    |
| 低温   | 常温           | 高温 |

- 5** 使用【<】【>】键选择机器未被使用的时间长度，然后按【确定】键。

|          |              |      |          |
|----------|--------------|------|----------|
| 空转次数     | 用   选择, [确定] |      |          |
| 间隔:  0~2 | 2~4          | 4~24 | 24~ (小时) |

- 6** 使用【<】【>】键选择印筒单元空转次数。

|      |              |   |   |
|------|--------------|---|---|
| 空转次数 | 用   选择, [确定] |   |   |
| 0    | 1            | 2 | 3 |

- 7** 按【确定】键。

## 5-2 重置计数器

- 1** 按【操作工具】键。

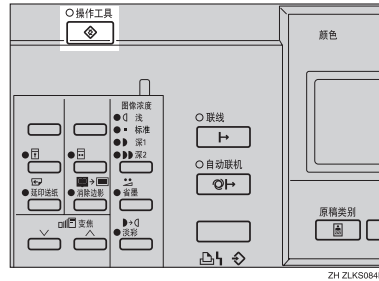

- 2** 使用【<】【>】键选择 5 管理模式，然后按【确定】键。

|        |          |              |
|--------|----------|--------------|
| 使用者工具  | 1/1      | 用   选择, [确定] |
| 1 系统   | 2 设置操作模式 |              |
| 3 初始设置 | 4 模式设置   |              |
| 5 管理模式 | 6 联机参数   |              |

- 3** 使用【<】【>】键选择 2 重置计数器，然后按【确定】键。

|           |           |              |
|-----------|-----------|--------------|
| 管理模式      | 1/1       | 用   选择, [确定] |
| 1 检查计数器   | 2 重置计数器   |              |
| 3 设置使用者代码 | 4 删除计数器密码 |              |

### 要消除单个计数器

- 1** 使用【<】【>】键选择单一。

|       |              |
|-------|--------------|
| 重置计数器 | 用   选择, [确定] |
| 单一    | 全部           |

- 2** 使用【<】【>】键选择您要消除的使用者代码。

|        |               |           |
|--------|---------------|-----------|
| 检查计数器  | 1/100         | 按 [确定] 退出 |
| 使用者代码: | 0 ( 上一个  下一个) |           |
| 黑白 版纸: | 0             | 打印: 0     |
| 彩色 版纸: | 0             | 打印: 0     |

## 操作工具

### ③ 按【确定】键。

按【确定】重置所选使用者代码的计数器。

#### 注

- 如果您选择了错误的使用者代码，按【取消】键返回前一个显示。

## 3

### ④ 按【确定】键。

#### 要消除全部计数器

#### ① 使用【<】【>】键选择全部。

重置计数器 用⊙/⊙选择,【确定】

 全部

#### ② 按【确定】键。

**注意!!!**  
如果您确定要重置所有使用者代码计数器则按【确定】。



## 4. 补充耗材

### 在进纸盘上装纸

当进纸盘上没有纸时，装纸指示灯 (  ) 会亮起。

#### 补充纸张

**1** 按【清除/停止】键。

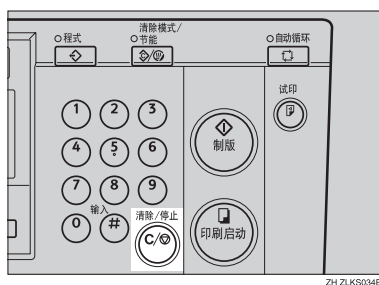

**注**

- 只有当希望暂停印刷以补充纸张时，才需要执行该步骤。

**2** 把纸装到进纸盘上。

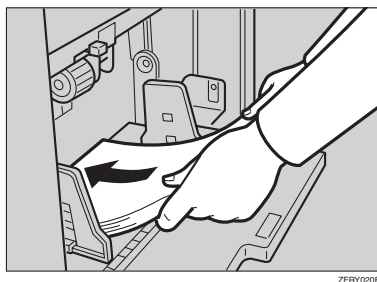

**注**

- 装纸前先弄平卷曲的纸张。

**3** 按【印刷启动】键恢复印刷。

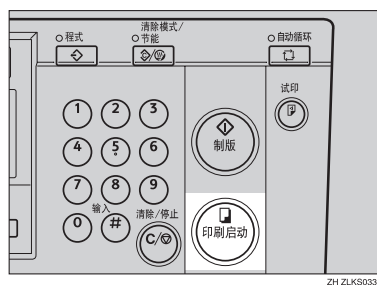

#### 更改纸张尺寸

**1** 按进纸盘下移键。

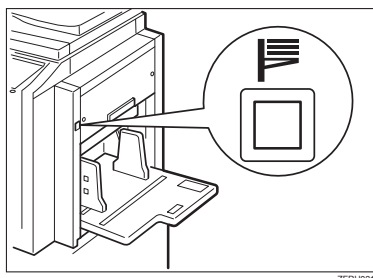

**2** 将纸张从进纸盘取出。

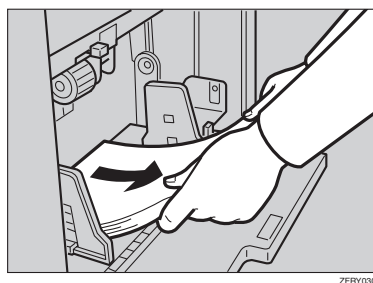

## 补充耗材

- 3** 向前移动进纸导板锁定杆。调整进纸导向板使之与纸张尺寸匹配。

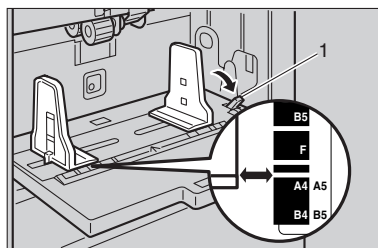

TSLH018E

4

1: 进纸导板锁定杆

- 4** 将纸装入进纸盘。

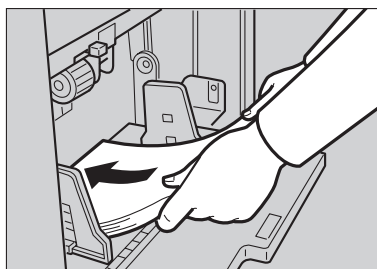

ZFRY020E

**注**

□ 装纸前先弄平卷曲的纸。

- 5** 请注意务必让进纸侧导向板与纸张轻轻接触。将锁定杆移回到原来的位置。

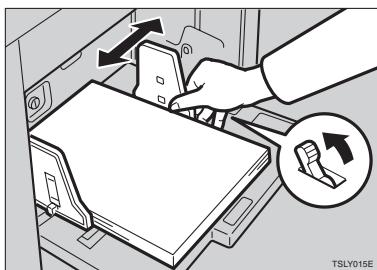

TSLY015E

- 6** 调节纸张输出盘侧面导向板使之与新的纸张尺寸匹配。

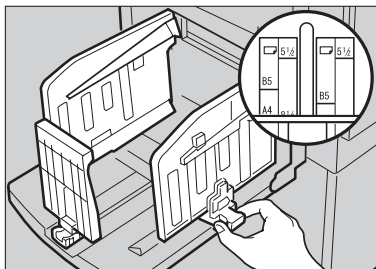

ZHKH021E

- 7** 调节尾部挡板使之与新的纸张尺寸相匹配。

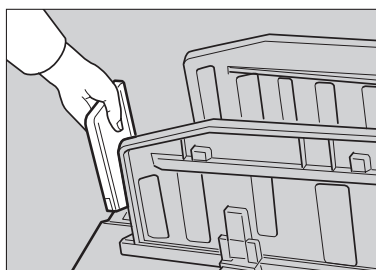

ZFRH189E

当添加油墨指示灯 (  ) 亮起时

## 当添加油墨指示灯 ( ) 亮起时

当需要添加油墨时，添加油墨指示灯 (  ) 将亮起。

**△ 注意：**

- 如果眼睛接触到油墨，请立即用流动的水冲洗。有其它症状，请就医。

**△ 注意：**

- 请将油墨盒放在儿童够不着的地方。

**△ 注意：**

- 万一咽下油墨，请服用含盐溶剂催吐。请立即就医。

**△ 注意：**

- 我们的产品设计均符合质量和功能性高标准，我们建议您仅使用授权经销商提供的消耗品。

4

**1** 打开前门。

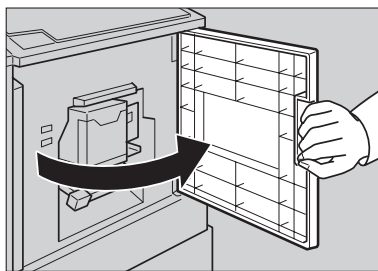

ZFRH280E

**2** 抬起墨盒托架。

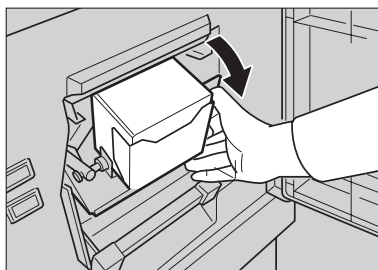

ZFRH390E

## 补充耗材

### 3 取出用过的墨盒。

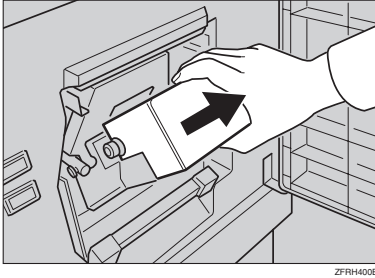

### 4 去除新墨盒盖。

4

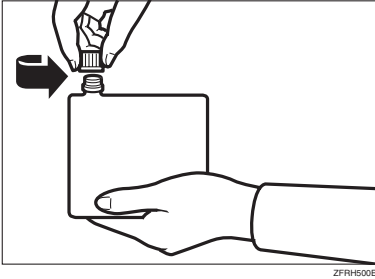

#### 注

- 垂直拿着墨盒防止油墨溅出。

### 5 把新墨盒插入墨盒托架。

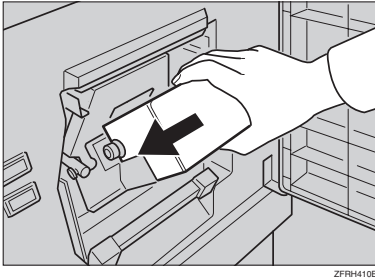

当添加油墨指示灯 (  ) 亮起时

**6** 使油墨匣支架返回到原来的锁定位置。

 注

- 请务必使用同颜色的油墨。
- 请务必将带箭头标记的部分稳固地插入导向板。

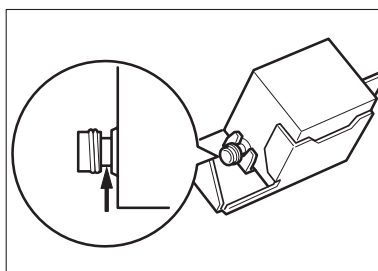

ZFRH490E

4

**7** 关上前门。

机器会开始空转以便使油墨到达印筒。

 注

- 足够的油墨到达印筒后会自动停止空转。

补充耗材

## 当版纸用尽指示灯 ( ) 亮起时

当需要更换版纸卷时，版纸用尽指示灯 (  ) 将亮起。

**1** 拉出版纸盘。

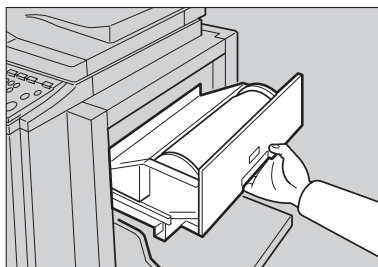

ZFRH220E

**2** 按释放按钮打开版纸进纸盖。



ZJVH070E

**3** 展开新制版纸卷的纸带。

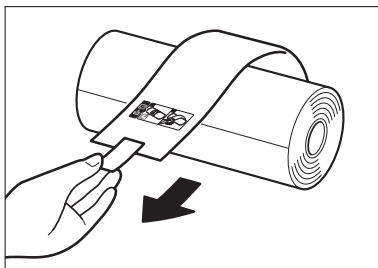

ZJVH120E

**4** 取出已用完的制版纸卷，拉出两端卷轴。再将两端卷轴插到新的制版纸卷中。

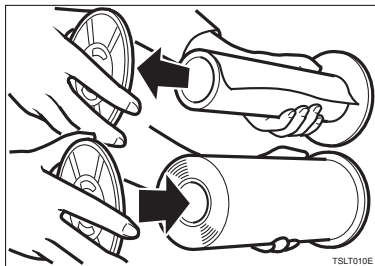

TSLT010E

 注

即使旧的版纸卷上还有一些剩余的版纸，也必须更换新的版纸卷。

**5** 将新的版纸卷放入版纸盘。

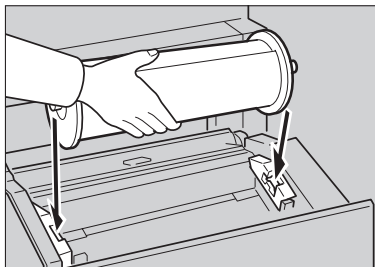

ZFRH260E

当版纸用尽指示灯 ( ) 亮起时

- 6** 插入制版纸卷直到其前端部完全挡住指示灯为止。



ZJVH080E



- 注**  
□ 将纸卷轴稍稍反转，拉紧松弛的制版纸。

- 7** 用力关上版纸进纸盖。



ZFRH250E

- 8** 关上版纸盘。

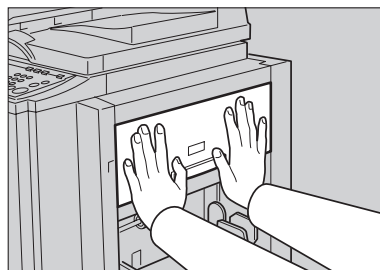

ZFRH230E

4

## 补充耗材

# 在纸带分配器（选购）上装上新的纸带

### 注

- 请确认主开关是否已打开，纸带分配器开关是否已关闭。

### 1 打开纸带分配器匣盖。

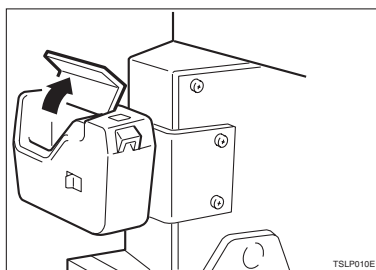

4

### 2 将纸卷放在分配器上。

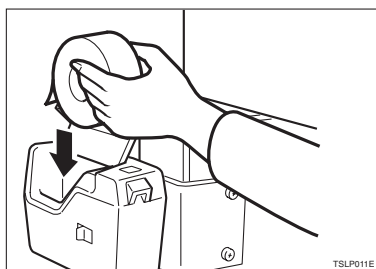

### 注

- 请确认纸带方向是否正确。若不正确，纸带分配器可能无法正常工作。

### 3 将纸带尽量插入分配槽。关闭纸带分配器匣盖。

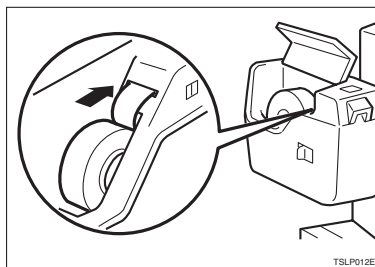

### 4 打开纸带分配器开关。

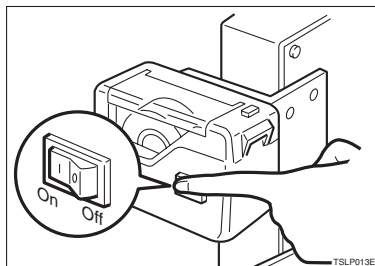

### 5 按手动切带按钮切除纸带前缘。

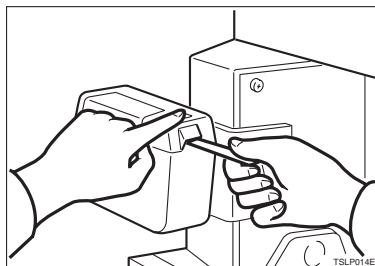



## 5. 故障排除

### 机器操作问题

如果机器内部出现故障或卡纸，下列指示灯会显示在显示屏上。

#### ❖ 当卡纸指示灯 () 亮起，且位置指示灯显示时

| 指示灯   | 参考页  |
|---|--|
|  和 “P”       | 第 88 页 “当  亮起且指示 “P” 时”       |
|  和 “A”       | 第 90 页 “当  亮起且指示 “A” 时”       |
|  和 “B”       | 第 91 页 “当  亮起且指示 “B” 时”       |
|  和 “C”       | 第 92 页 “当  亮起且指示 “C” 时”       |
|  和 “D”       | 第 95 页 “当  亮起且指示 “D” 时”       |
|  ， “A” 和 “B” | 第 96 页 “当  亮起且指示 “A” 和 “B” 时” |
|  ， “B” 和 “E” | 第 97 页 “当  亮起且指示 “B” 和 “E” 时” |



#### ⚠ 注意：

- 移除机器内部的卡纸或制版纸时，小心内部尖锐的边沿以免割伤您自己。

#### 🔧 注





- 请勿让纸碎片残留在机器内。
- 可能会发生多个地方同时卡纸的情况。查看位置指示灯，并确认所有卡纸都被完全清除。
- 消除卡纸时，请勿关闭主电源开关。否则，将会清除印刷设置。
- 如果经常出现卡纸，请与检修服务机构联系。

#### ❖ 当打开门盖 / 单元指示灯 () 亮起并显示一条信息时



| 指示灯   | 信息                    | 参考页  |
|---|-----------------------|--|
|        | 门 / 盖打开。<br>关上前盖。     | 第 99 页 “当打开门盖 / 单元指示灯 (  ) 亮起，并显示一条信息时” |
|  和 “P” | 门 / 盖打开。<br>关上 ADF 盖。 |  |

## 故障排除

### ❖ 当版纸用尽指示灯 ( ) 亮起并显示一条信息时

| 指示灯   | 信息                    | 参考页   |
|---|-----------------------|---|
|  | 门盖打开。<br>进纸门盖被打开。请关上。 | 第 100 页 “当版纸用尽指示灯 (  ) 亮起并显示一条信息时” |
|  | 未安装版纸盘。安装版纸盘。         |   |
|  | 门盖打开。<br>关上下版纸盘。      |   |

### ❖ 当耗材补充 / 更换指示灯亮起时

| 指示灯   | 含义       | 参考页   |
|---|----------|---|
|  | 请装入更多纸张。 | 第 77 页 “补充纸张”   |
|  | 装入新墨盒。   | 第 79 页 “当添加油墨指示灯 (  ) 亮起时” |
|  | 装入新版纸卷。  | 第 82 页 “当版纸用尽指示灯 (  ) 亮起时” |
|  | 取出用过的版纸。 | 第 101 页 “当卸版指示灯 (  ) 亮起”   |

### ❖ 当其它指示灯亮起时

| 指示灯  | 含义       | 参考页                 |
|--|----------|---------------------|
|  | 安装钥匙计数器。 | 第 102 页 “当其它指示灯亮起时” |

## 印刷问题

| 问题                         | 原因            | 操作   |
|----------------------------|---------------|--|
| 当您试图一次选择多个功能时, 某些功能可能无法选择。 | 某些功能不能同时使用。   | 请参见第 118 页“组合表”。                             |
| 在消除边影模式下部分图像印刷不出来。         | 您指定的边影消除宽度太宽。 | 用操作工具调节边影消除宽度。请参见第 70 页“3 初始设置”上的“5 页边消除区域”。 |
|                            | 原稿的页边距很窄。     |  |
| 印件空白或部分图像没有印刷出来。           | 进纸导板安装不正确。    | 请注意务必让进纸侧导向板与纸张轻轻接触。                         |
| 第二种颜色的印刷不满意。               | 第一种颜色还未干。     | 等待第一种颜色变干燥。                                  |
| 出现不均匀的实色图像。                | 大的实色图像使版纸变皱。  | 提高印刷速度或使用照片模式。                               |

### 使用合并模式时的印刷问题

5

| 问题               | 原因          | 操作                                |
|------------------|-------------|-----------------------------------|
| 印件空白或部分图像没有印刷出来。 | 原稿尺寸和方向不正确。 | 无法合并不同尺寸和方向的原稿。                   |
| 图像印刷不正确。         | 原稿送入顺序错误。   | 使用选购的送稿器时, 请将原稿面朝上放置。第一张原稿应放在上面。  |
|                  |             | 使用曝光玻璃时, 将原稿面朝下放在曝光玻璃上。应先放置第一张原稿。 |

## 故障排除

### 清除卡纸

位置指示灯显示卡纸发生的位置。

#### 重要信息

消除卡纸时，请勿关闭主电源开关。否则印刷设置将被消除。

### 当“”亮起且指示“P”时

选购的送稿器中出现原稿卡纸。

#### 注

当本机配备了选购的送稿器时，这些指示灯便会显示。

#### **1** 打开送稿器盖。

5

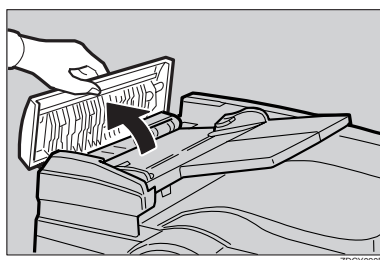

#### **2** 轻轻拉出原稿。

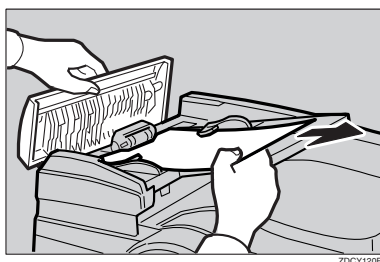

#### **3** 如果在 **2** 中取不出卡住的原稿，可提起送稿器。

**4** 向您这边拉出绿色把手以便取出原稿。

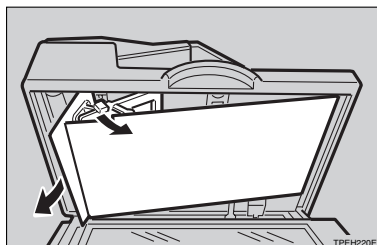

**5** 将送稿片放回原位。

**6** 关闭送稿器盖使其恢复原位。

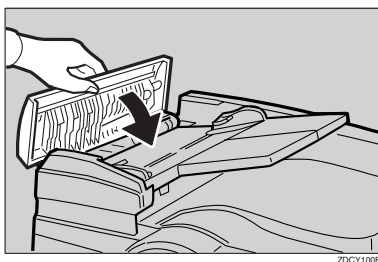

5

 为防止原稿卡纸，请避免使用如下原稿

请在曝光玻璃上使用如下原稿。

- 重于  $128\text{g/m}^2$  (34 磅) 的原稿
- 轻于  $52\text{g/m}^2$  (14 磅) 的原稿
- 小于  $148\text{mm} \times 210\text{mm}$  ( $5.9" \times 8.3"$ ) 的原稿
- 大于  $297\text{mm} \times 864\text{mm}$  ( $11.6" \times 34.0"$ ) 的原稿
- 订了钉或夹住的原稿
- 打孔或破损的原稿
- 卷曲、折叠或有折痕的原稿
- 带有任何涂层的原稿，如热敏传真纸、美术纸、铝箔纸、复写纸或导电纸
- 装订的原稿，如书本
- 损坏的原稿
- 带胶水的原稿
- 粘贴的原稿
- 用铅笔书写的原稿
- 很薄的原稿

## 故障排除

- 带索引标签的原稿
- 透明的原稿，如 OHP 透明或半透明纸张

### 注

- 不能同时放置不同尺寸的原稿。
- 去除原稿上的订书钉或环形别针，然后轻轻翻松原稿。
- 不要使叠放的原稿超过限制标记。

---

## 当 “” 亮起且指示 “A” 时

---

进纸部位出现卡纸。

### 注意：

- 移除机器内部的卡纸或制版纸时，小心内部尖锐的边沿以免割伤您自己。

5

### 1 慢慢用力拉出卡纸。

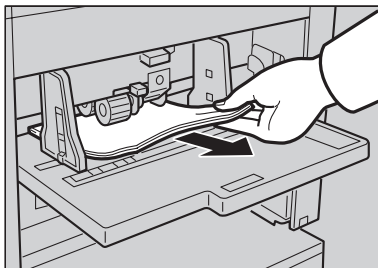

### 2 如果指示灯仍旧亮着，打开前门盖然后用力关上。

### 参考

请参见第 93 页 “防止卡纸”。

## 当 “” 亮起且指示 “B” 时

纸张包卷在印筒上。

- 1** 释放该杆并拉出印筒单元。

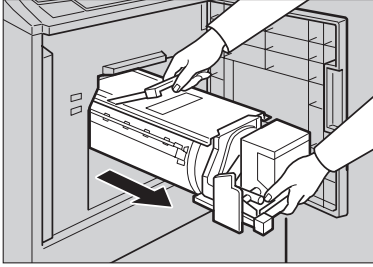

ZFRH360E

- 2** 取出卡纸。

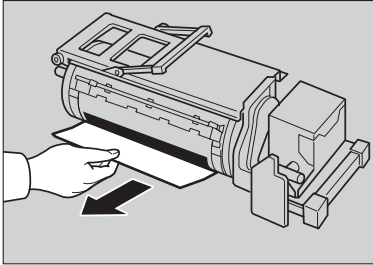

ZFRH440E

- 3** 插入印筒，直至其锁定到位为止，然后拉下印筒单元锁定杆。

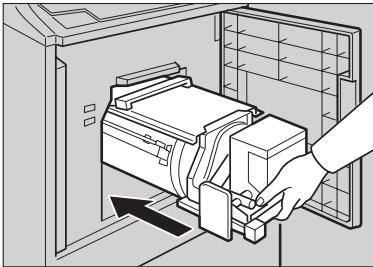

ZFRH350E

- 4** 关上前门。

 参考

请参见第 93 页 “防止卡纸”。

5

## 故障排除

### 当“%r”亮起且指示“C”时

纸张输出部位出现卡纸。

#### △ 注意：

- 移除机器内部的卡纸或制版纸时，小心内部尖锐的边沿以免割伤您自己。

#### 1 取出卡纸。

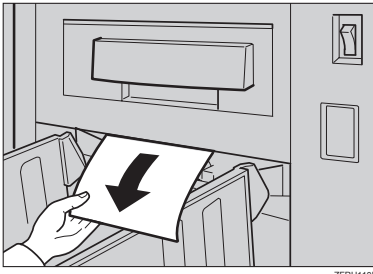

#### 注

- 确定纸张输出挡板和侧板在正确的位置。
- 如果由于当前印刷速度太快而出现卡纸，应降低速度。

#### 2 如果卡纸仍未清除，请取出印筒单元并移除内部的卡纸。

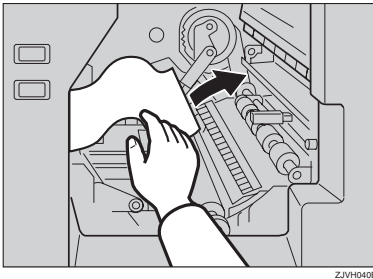



**3** 插入印筒，直至其锁定到位为止，然后拉下印筒单元锁定杆。

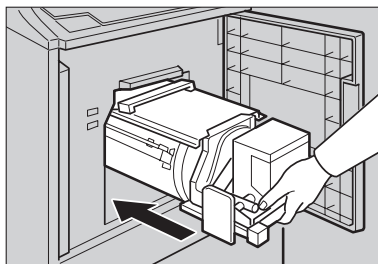

ZFH350E

**4** 关上前门。

**防止卡纸**

若纸张卷曲或原稿前缘页边距太窄，则必须采取如下措施。

- 使用有卷曲的纸张之前，请按如图所示将其弄平。

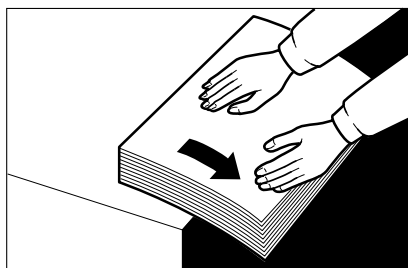

GRCURL0E

- 如果无法弄平卷曲的纸张，如图所示将纸张卷曲面向上或向下放入进纸盘。

|    | 正确 | 错误 |
|----|----|----|
| 薄纸 |    |    |
| 厚纸 |    |    |

ZH TPEY900E

5

## 故障排除

- 若原稿前缘页边距小于 5mm (0.2")，或前缘附近有单色实心图像，请将页边最宽的一端先插入。或者，制作一张使前缘页边变宽的原稿复印件，然后从复印件印刷。

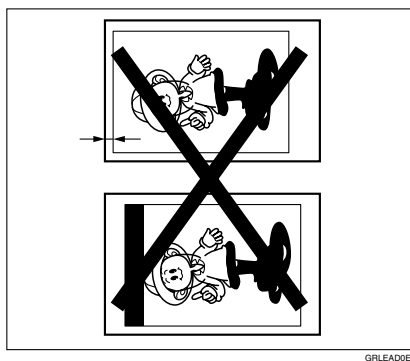

5

## 当“”亮起且指示“D”时

在版纸输送部分发生卡纸。

**1** 拉出版纸盘。

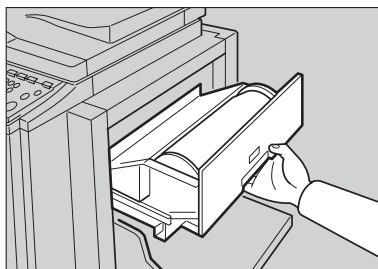

ZJFH220E

**2** 打开版纸送纸盖，然后取出卡住的版纸。



ZJVH070E

**3** 关上进纸盖和版纸盘。

**4** 打开下版纸盘并移除卡住的版纸。

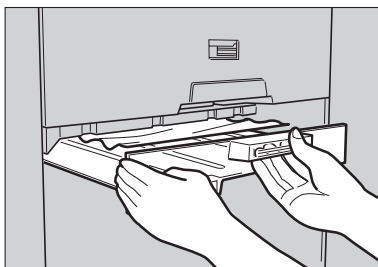

ZJVH051E

**5** 关上下版纸盘。

5

## 故障排除

### 当 “%r” 亮起且指示 “A” 和 “B” 时

印筒和进纸部位之间发生卡纸。

**1** 释放该杆然后拉出印筒单元。

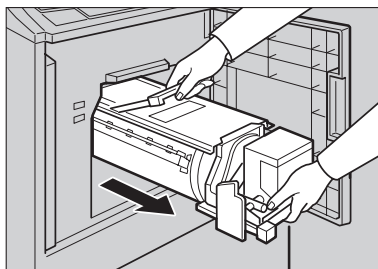

ZFRH360E

**5**

**2** 取出里面的卡纸。

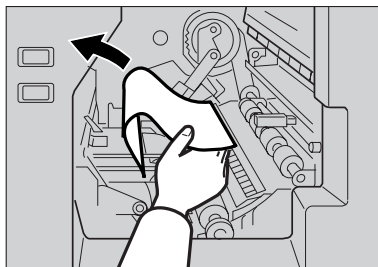

ZFRH421E

**3** 插入印筒，直至其锁定到位为止，然后拉下锁定杆。

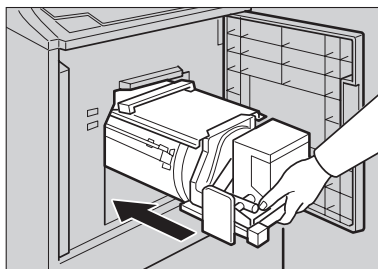

ZFRH350E

**4** 关上前门。

## 当“”亮起且指示“B”和“E”时

版纸卡纸出现在卸版部位，或版纸包卷在印筒单元上。

### 1 打开卸版盒。

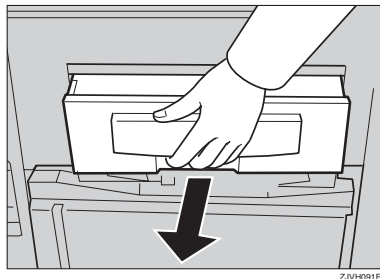

### 2 取出卡住的版纸。

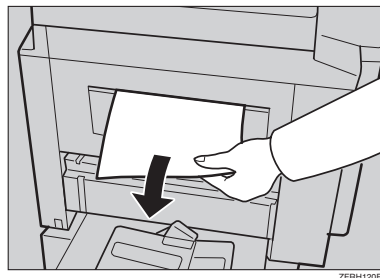

5

#### 注

- 接触用过的版纸时当心不要被油墨弄脏双手。

### 3 关闭卸版盒。

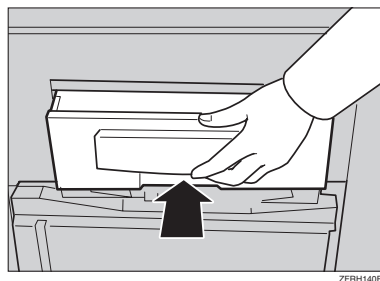

## 故障排除

版纸包卷在印筒上。

**1** 释放该杆然后拉出印筒单元。

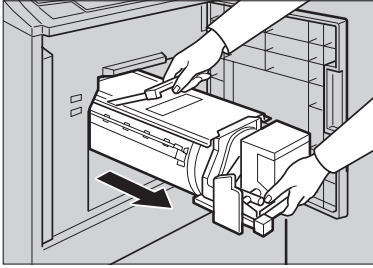

ZFRH360E

**2** 从版纸夹中拉出版纸。

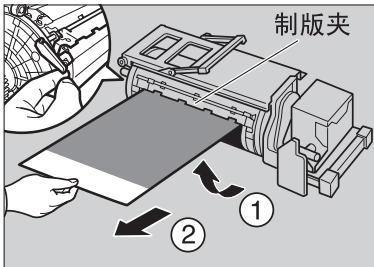

ZH ZFRH462E

**注**

- 如果仍然无法取出版纸，请释放印筒单元后部的锁定杆，在拉着版纸的同时打开版纸夹。

**3** 插入印筒，直至其锁定到位为止，然后拉下锁定杆。

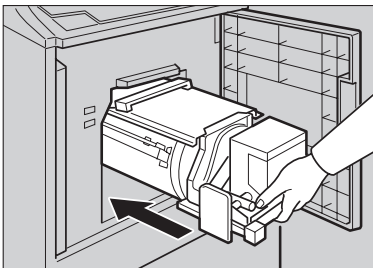

ZFRH350E

**4** 关上前门。

当打开门盖 / 单元指示灯 (  ) 亮起, 并显示一条信息时

## 当打开门盖 / 单元指示灯 ( ) 亮起, 并显示一条信息时

此信息指示门 / 盖未正确关闭的位置。

### 前门开着

**1** 请完全关闭前门。

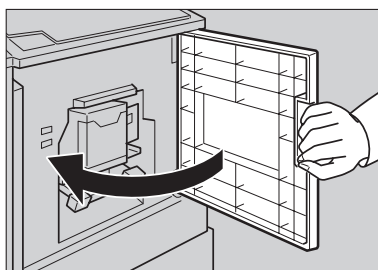

ZFRH280E

### 选购的送稿器盖开着

**1** 关闭送稿器盖使其恢复原位。

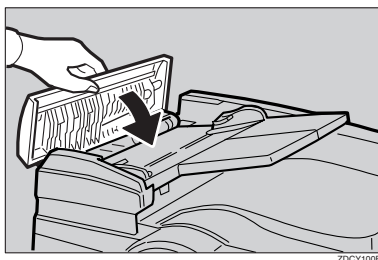

ZDCY100E

5

## 故障排除

# 当版纸用尽指示灯 ( ) 亮起并显示一条信息时

此信息指示未正确安装的版纸输送部分的位置。

## 版纸送纸盖开着

- 1 用双手用力关上册纸盖。



ZFRH250E

5

## 下版纸盘开着

- 1 完全关闭下版纸盘。

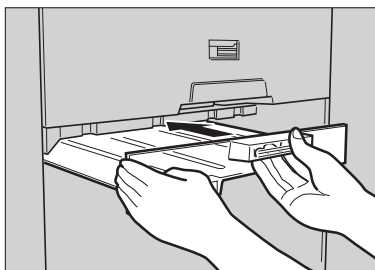

ZJN4050E

## 版纸盘安装不正确

- 1 完全推入版纸盘。

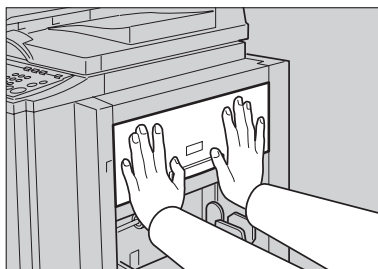

ZFRH230E



## 当卸版指示灯 ( ) 亮起

当需要清空时，卸版指示灯 ( ) 亮起。

**1** 拉出卸版盒，取下已用过的版纸。

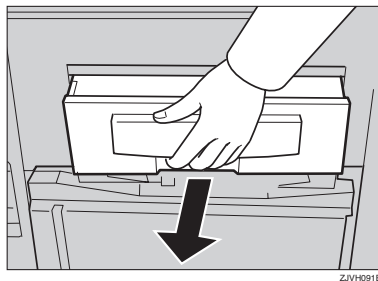

**注**

摊开一张旧报纸，然后把用过的版纸放在报纸上。丢弃用过的版纸。

5

**2** 将卸版盒放回原位。

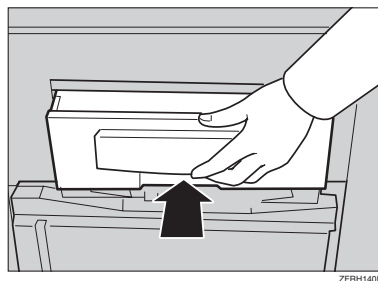

## 故障排除

### 当其它指示灯亮起时

123

设置钥匙计数器。

没有安装钥匙计数器（选购）。将钥匙计数器插入分配槽。

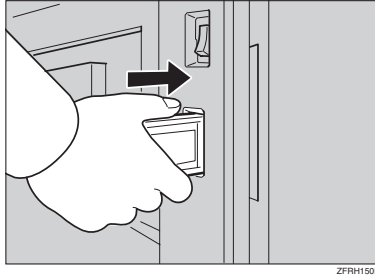

5

## 当输出纸盘出纸散乱时

**1** 按【←】（速度）键降低印刷速度。

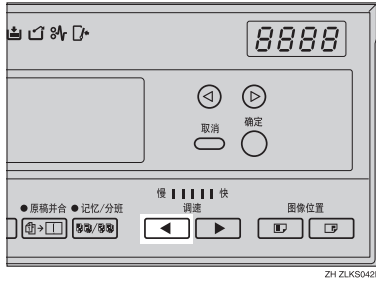

**注**

□ 如果以当前的印刷速度出现卡纸，请降低输出速度。

5

故障排除

## 印刷效果差

### 纸张背面有污迹



**注**

- 当使用小于原稿的纸张时，请选择合适的缩小比例。否则，可能会弄脏印刷件的背面。
- 当使用明信片时，由于明信片不吸油墨，因此可能会使背面肮脏。
- 在高速和高温下印刷时，印刷纸背面可能变黑。

**1** 关闭主开关。



5

**2** 拉出印筒单元。

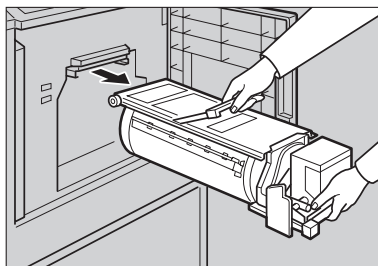

ZFRH370E

**参考**

有关如何取出印筒单元的详细信息，请参见第62页“更换彩色印筒单元”。

**3** 请用一块干净的布清洁压力辊。

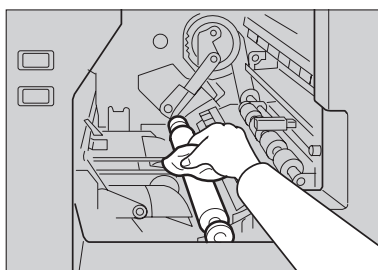

ZFRH430E

5

**4** 用一块干布清除累积在印筒单元尾边的油墨。

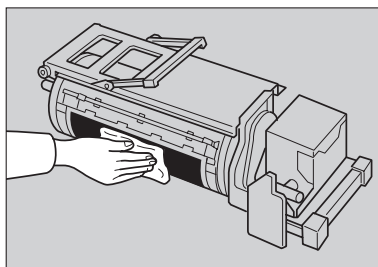

ZFRH470E

## 故障排除

**5** 插入印筒，直至其锁定到位为止，然后拉下印筒单元锁定杆。

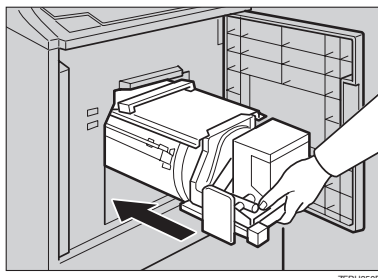

**6** 关上前门。

**7** 打开主开关。

5

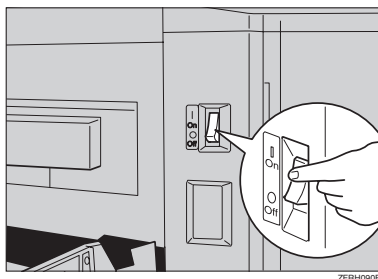

## 纸张正面有污迹（黑线 / 污点）

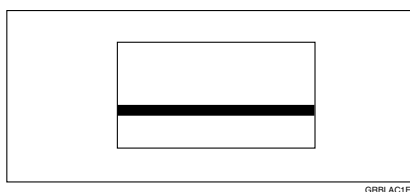

### 注

- 如果原稿没有页边或前缘附近有单色实心图像，应在前缘处留出至少 5mm (0.2") 页边。否则，出纸爪可能被弄脏，并导致印刷件上出现黑线。
- 检查曝光玻璃盖，如有污迹请清洁干净。请参见第 116 页“曝光玻璃盖”。
- 检查曝光玻璃，如有污迹请清洁干净。请参见第 116 页“曝光玻璃”。
- 进行上述清洁操作后若还有黑线或污点，请与维修服务机构联系。

## 黑版或不完整印刷

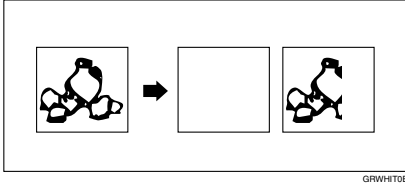

- 请注意务必让进纸侧导向板与纸张轻轻接触。向后移动锁定杆。

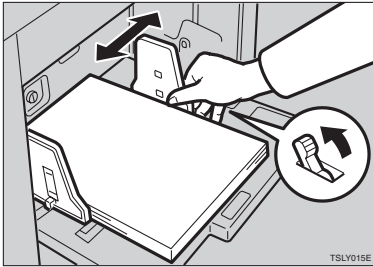

5

- 使用送稿器时，请务必让原稿导向板轻轻接触到原稿。进行上述确认操作后若还出现黑版或不完整印刷，请执行如下步骤。

## 故障排除

### 1 释放该杆并拉出印筒单元。

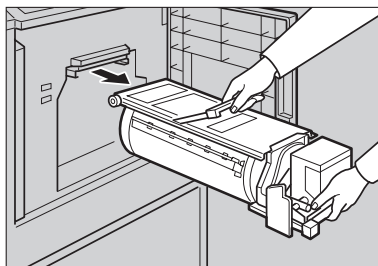

ZFRH370E

#### 参考

有关如何取出印筒单元的详细信息，请参见第62页“更换彩色印筒单元”。

### 2 去除包卷在印筒上的所有纸张。

5

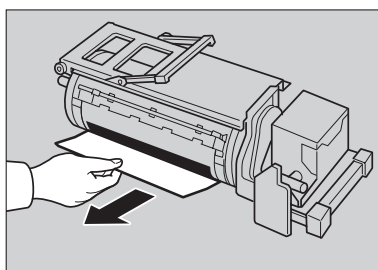

ZFRH440E

### 3 从印筒单元中取出版纸。

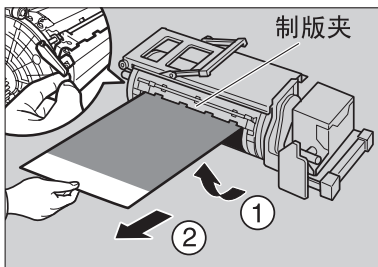

ZH ZFRH462E

#### 注

- 如果仍然无法取出版纸，请释放印筒单元后部的锁定杆，在拉着版纸的同时打开版纸夹。



**4** 插入印筒单元，直至其锁定到位为止，然后拉下锁定杆。

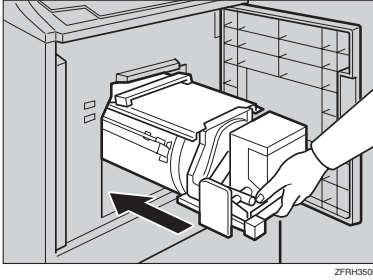

**5** 关上前门。

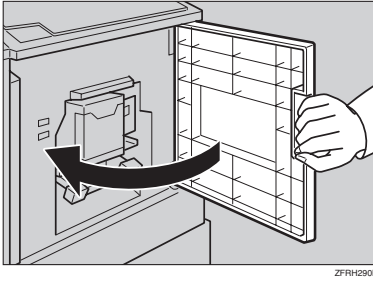

5

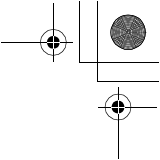

故障排除

---

5

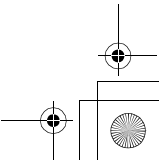
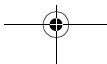
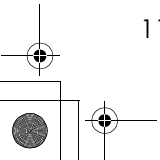
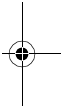
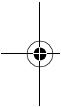

## 6. 备注

### 操作注意事项

#### 一般注意事项

- 印刷过程中，请勿关闭主电源开关。
- 印刷过程中，请勿打开门或盖。
- 印刷过程中，请勿拔掉电源线。
- 印刷过程中，请勿移动机器。
- 请务必让机器远离腐蚀性液体，例如酸。
- 轻轻打开和关闭门和盖。
- 除了原稿外，请勿在机器上放置任何其它物品。
- 请勿让液体溅到机器上。
- 当打开和关闭门或盖时，请抓牢，不让其掉落。
- 当从机器内取出印筒单元时，请当心不要让其掉落。
- 请勿擅自修理和更换本手册没有指定的任何部件。
- 请勿操作没有门盖的机器。否则，您的手指可能会卷进机器，或由于某些原因，如当灰尘或类似物体进入物品时导致机器内部损坏。
- 由于某些部件非常锐利，不要触碰本手册没有指明的部件，以免受到伤害。
- 若用苯等清洁橡胶部件，清洁后请用干布擦拭。
- 完成当天的印刷作业后，请务必关闭机器电源。
- 如果必须用机动车搬运该机器，请与维修服务机构联系。
- 请务必进行少许试印，以确认图像位置，因为试印件上的图像位置可能与原稿位置不同。
- 如果图像对位不连贯，请将印刷速度降低到设置 1。
- 当进行双色或多色印刷时，在印刷下一种颜色之前应让印刷件晾一会儿，以便让印刷件上的油墨干透。否则，搓纸辊污迹会出现在印刷图像上。
- 若机器很长时间未使用，油墨可能会变干，从而导致图像浓度变浅。这种情况下，请多印刷几份，直到图像浓度恢复正常。
- 当机器在低温下工作时，图像浓度可能会下降。出现这种情况时，请将印刷速度降低到 1 或 2 级。
- 使用背面已印刷的纸时，背面前端部的黑色区域可能导致机器错误地将其识别为卷住印筒的纸张。请始终保持反面的前端部有至少 5mm (0.2") 的页边距。
- 最初几张印刷颜色可能较浅，请按【试印】键进行试印刷。
- 当进行双面印刷或使用非白色印刷纸时，缺纸传感器可能无法正确检测到纸张。出现这种情况时，将一张空白纸放在进纸盘上印刷纸的下面。

## 备注

- 在低温条件下，图像的外围部分可能印刷不出来。出现这种情况时，请将印刷速度减慢到 1 或 2 级，或升高室内温度。
- 出纸爪可能接触到印刷纸，从而导致印刷件上出现黑线。出现这种情况时，请提高印刷速度或用较浅的图像浓度重新制作一张新版纸。
- 如果无法拉出印筒，请重新关上前门并旋转印筒。 停在适当位置后再拉出印筒。
- 如果页边接触到输出纸盘上的印刷件图像，印刷件前缘可能弄脏。
- 输出纸盘上印刷件表面的油墨可能粘在下一张印刷件的背面上。
- 机器运转过程中，若电源低于规定电压值的 90%，印刷质量会下降。因此，请务必确保电源输出端的供电电压至少不低于额定电压值的 90%。
- 由于各种类型纸张的质量参差不齐，有些纸张可能会卷在印筒上或导致卡纸。
- 如果手上沾有油墨污迹：
  - 请避免长时间或反复接触皮肤。
  - 接触到皮肤后，请在休息和吃饭前及在工作结束时将皮肤彻底清洗干净。
  - 用无水洗手剂擦拭，然后再用肥皂和水清洗，便可很容易将皮肤上的油墨洗净。
- 在清倒卸版单元或装入新的油墨匣时，注意不要把油墨弄到衣服上。
- 图像浓度随印刷速度和室内温度的不同而变化。为了得到想要的图像数量，请适当调整印刷速度或升高室内温度。
- 当利用较小的图像原稿进行大量印刷时，油墨可能会从版纸页边渗漏，尤其是在高温、印刷两种或以上颜色时更是如此。出现这种情况时，请制作一张新版纸。
- 请使用一年内制造的油墨。储存时间较长的油墨会逐渐干涸，并导致图像浓度下降。
- 制作一个版纸时，请勿将曝光玻璃盖或选购的送稿器打开。
- 在文字 / 照片模式下，印刷加网原稿时可能会出现网纹。出现这种情况时，请使用文字模式或照片模式印刷。
- 当印刷字符颜色较淡的原稿时，字符边缘可能印刷得很清楚，但字符内部较淡。出现这种情况时，请提高图像浓度。
- 当印刷纸出现污迹，请清洁搓纸辊。请参见第 116 页“搓纸轮（进纸盘）”。
- 如果在第一次印刷件干透之前进行印刷，则墨水可能会粘在搓纸辊上，并渗入印刷件。在已印刷的纸张背面印刷或进行重印之前，请确认在第一次印刷的墨水是否已完全干透。请参见第 116 页“搓纸轮（进纸盘）”。

## 印刷纸

- 当纸张卷曲时应先弄平纸张，否则纸张会卷在印筒上或出现污迹。
- 明信片或类似纸张无法充分吸墨。可能会在随后的印刷件背面蹭出图像来。单色实心图像原稿容易导致蹭印图像的发生。

## 原稿

- 如果没有页边或靠近原稿的前缘有一个单色实心图像，请在前缘留出一条至少 **5mm (0.2")** 的页边。否则，纸张会卷在印筒上或出纸爪可能被弄脏，从而导致印刷件上出现黑线。
- 如果使用在前缘带粗体字或单色实心区域的原稿，印刷件的页边可能会有污迹。出现这种情况时，务必将页边最宽的一端先插入，或加快印刷速度。
- 如用粘贴原稿，确定粘贴部分紧贴基板纸。如粘贴原稿的厚度超过 **0.2mm** 且粘贴部分之间的距离小于 **2mm (0.08")**，印刷时就可能出现阴影。

备注

## 放置机器的位置

应精心选择机器安放地点，因为环境条件对机器性能影响很大。

### 环境条件

#### 理想的环境条件

△ 注意：

- 请将机器放在远离湿气和灰尘的地方。否则可能会引起火灾或触电。
- 请勿将机器放在不稳定或倾斜表面。如果机器翻倒，可能会引起受伤。

△ 注意：

- 如果在狭窄的空间使用机器，请确保空气能持续流通。

△ 注意：

- 移动机器后，请用脚轮固定器将其固定。否则机器可能会移动或倒塌引起人员受伤。

- 温度：10 – 30 °C (50 – 86 °F)
- 湿度：20 – 90%RH
- 一个坚固而水平的基座。
- 机器前后左右的水平误差应控制在 5mm (0.2") 以内。
- 请务必将本机器安放在宽敞、通风良好的房间内，室内的空气流通应高于 30m<sup>3</sup>/小时/人。

#### 要避免的环境

- 受阳光或强光源直射的地方（超过 1,500 lux）。
- 空调器冷风或加热器热风直接吹到的地方。（温度急速变化可能导致机器内部凝结水汽。）
- 机器可能经常受到剧烈振动的地方。
- 多灰尘的地方。
- 有腐蚀性气体的地方。

放置机器的位置

## 电源连接

### ⚠ 警告:

- 本机器只能连接到本手册封面内页所述的电源上。将电源线直接插入墙壁电源插座，切勿使用延长线。
- 请勿使电源线损坏、破裂或对其进行任何改造。请勿在电源线上放置重物。请勿用力拉扯或过度弯曲。否则可能导致触电或火灾。

### ⚠ 注意:

- 移动机器之前，请从墙壁电源插座中拔出电源线。移动机器时，必须小心勿损坏机器下面的电源线。

### ⚠ 注意:

- 从墙壁电源插座中拔取电源插头时，请始终握住插头（而不是电线）拔。

### ❖ 主机

- 请务必将插头稳固地插在插座上。

## 机器间隙

请将机器置于靠近电源的地方，其周围预留间隙如下。

### ❖ 主机

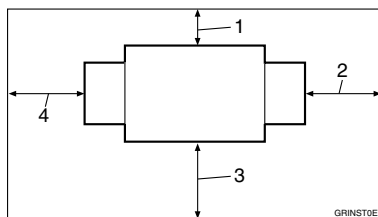

1. 大于 10 cm (4.0")
2. 大于 60 cm (23.7")
3. 大于 60 cm (23.7")
4. 大于 60 cm (23.7")

备注

## 维护机器

为了保持高的印刷质量，请务必定期清洁以下部件和单元。

### 主机

#### 曝光玻璃

- 1 提起曝光玻璃盖或备选的送稿器。
- 2 用一块湿布清洁曝光玻璃，然后用一块干布将其擦干净。



ZDCH130E

**注**

- 如果不清洁曝光玻璃，玻璃上的污迹将会印刷出来。

#### 曝光玻璃盖

- 1 抬起曝光玻璃盖。
- 2 用一块湿布清洁曝光玻璃盖，然后用一块干布将其擦净。

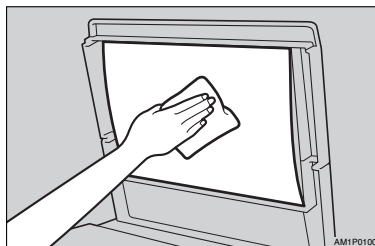

AM1PD100

**注**

- 如果不清洁曝光玻璃盖，玻璃盖上的污迹将会印刷出来。

#### 搓纸轮（进纸盘）

- 1 用一块湿布擦掉搓纸轮上的纸尘，然后用一块干布将其擦干净。

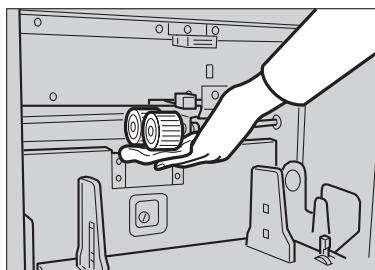

ZFRH510E

**注**

- 如不清洁搓纸辊，容易发生卡纸。



## 备选送稿器

### 清洁纸单

- 1** 提起送稿器。
- 2** 用一块湿布清洁纸单，然后用一块干布将其擦净。

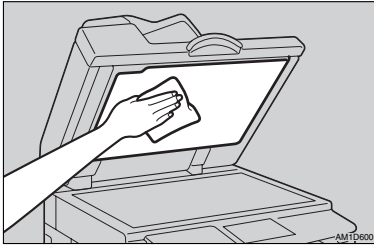

#### 注

- 如果不清洁纸单的话，则其上面的污迹将会印刷出来。

备注

## 组合表

该组合表说明哪些模式可组合使用。

|    |               |
|----|---------------|
| 空白 | 表示这些模式可组合使用。  |
| ×  | 表示这些模式不能组合使用。 |

|        |         | 后选择的功能 |      |      |      |      |         |    |    |    |      |       |      |    |
|--------|---------|--------|------|------|------|------|---------|----|----|----|------|-------|------|----|
|        |         | 图像浓度   | 原稿类别 | 淡彩模式 | 省墨模式 | 自动循环 | 预置缩小/放大 | 变焦 | 合并 | 重复 | 消除边影 | 记忆/分班 | 延印送纸 | 联机 |
| 先选择的功能 | 图像浓度    | -      |      |      |      |      |         |    |    |    |      |       |      | ×  |
|        | 原稿类别    |        | -    | ×    |      |      |         |    |    |    |      |       |      | ×  |
|        | 淡彩模式    |        | ×    | -    |      |      |         |    |    |    |      |       |      | ×  |
|        | 省墨模式    |        |      |      | -    |      |         |    |    |    |      |       |      |    |
|        | 自动循环    |        |      |      |      | -    |         |    |    |    |      |       |      |    |
|        | 预置缩小/放大 |        |      |      |      |      | -       | ×  |    |    |      |       |      | ×  |
|        | 变焦      |        |      |      |      |      | ×       | -  |    |    |      |       |      | ×  |
|        | 合并      |        |      |      |      |      |         |    | -  | ×  |      |       |      | ×  |
|        | 重复      |        |      |      |      |      |         |    | ×  | -  |      |       |      | ×  |
|        | 消除边影    |        |      |      |      |      |         |    |    |    | -    |       |      | ×  |
|        | 记忆/分班   |        |      |      |      |      |         |    |    |    |      | -     |      | ×  |
|        | 延印送纸    |        |      |      |      |      |         |    |    |    |      |       | -    |    |
| 联机     | ×       | ×      | ×    |      |      | ×    | ×       | ×  | ×  | ×  | ×    |       | -    |    |

## 7. 规格

### 主机

- ❖ **构造:**
  - 台式
- ❖ **印刷过程:**
  - 全自动单印筒系统
- ❖ **原稿类别:**
  - 纸张 / 书本
- ❖ **原稿尺寸:**
  - 最大 304.8mm × 432mm (12.0" × 17.0")
- ❖ **像素密度:**
  - 400dpi × 400dpi
- ❖ **图像模式:**
  - 照片模式
  - 文字模式
  - 文字 / 照片模式
  - 淡彩模式
- ❖ **缩小比例:**
  - 英制:
    - 93 %, 77 %, 74 %, 65 %
  - 公制:
    - 93 %, 87 %, 82 %, 71 %
- ❖ **放大比例:**
  - 英制:
    - 155 %, 129 %, 121 %
  - 公制:
    - 141 %, 122 %, 115 %
- ❖ **印刷区域:**
  - B4 印筒:
    - 大于 251mm × 355mm (9.9" × 14.0")
- ❖ **印刷纸张尺寸:**
  - 最大 297mm × 432mm (11.6" × 17.0")
  - 最小 70mm × 148mm (2.8" × 5.9")

## 规格

- ❖ **前缘页边距:**  
5mm ± 2mm (0.2" ± .08")
- ❖ **印刷纸重量:**  
47.1g/m<sup>2</sup> 至 209.3g/m<sup>2</sup> (12.5 磅到 55.6 磅)
- ❖ **印刷速度:**  
60 – 120rpm (5 级)
- ❖ **第一张印刷时间 (制版处理时间):**  
26.0 秒以内 (A4) (当将原稿放到曝光玻璃上时)
- ❖ **彩色印刷:**  
印筒单元更换系统 (红、蓝、绿、棕、黄、紫、藏青、褐红、橙、水鸭绿和灰色)
- ❖ **图像位置调整:**
  - 前后移动:  
±15mm (±0.6")
  - 左右移动:  
± 10mm (0.4") (每边)
- ❖ **进纸盘容量:**  
1,000 张 (80g/m<sup>2</sup> (20 磅))
- ❖ **纸张输出托盘容量:**  
1,000 张 (80g/m<sup>2</sup> (20 磅))
- ❖ **卸版盒容量:**  
65 张版纸
- ❖ **尺寸 (W×D×H):**

|             | 宽度              | 深度            | 高度            |
|-------------|-----------------|---------------|---------------|
| 保存尺寸        | 790mm (31.1")   | 700mm (27.6") | 640mm (25.2") |
| 保存尺寸 - 用送稿器 | 790mm (31.1")   | 700mm (27.6") | 750mm (29.5") |
| 安装尺寸        | 1,360mm (53.6") | 700mm (27.6") | 640mm (25.2") |
| 安装尺寸 - 用送稿器 | 1,360mm (53.6") | 700mm (27.6") | 750mm (29.5") |

- ❖ **重量:**
  - 主机: 85kg (187.4 磅)

❖ **噪音发出** \*1  
声能水平

|            | 仅主机     | 整个系统 *3 |
|------------|---------|---------|
| 印刷期间: 速度 1 | 75dB(A) | 75dB(A) |
| 印刷期间: 速度 3 | 78dB(A) | 78dB(A) |
| 印刷期间: 速度 5 | 80dB(A) | 80dB(A) |
| 待机         | 43dB(A) | 43dB(A) |

声压水平 \*2

|            | 仅主机     | 整个系统 *3 |
|------------|---------|---------|
| 印刷期间: 速度 1 | 59dB(A) | 59dB(A) |
| 印刷期间: 速度 3 | 62dB(A) | 62dB(A) |
| 印刷期间: 速度 5 | 65dB(A) | 65dB(A) |
| 待机         | 27dB(A) | 27dB(A) |

\*1 这些是根据 ISO 7779 标准的实测值。

\*2 声压水平是在操作员位置测量的值。

\*3 整个系统包括主机和所有备选件。

❖ **电源:**  
见本手册封面内页。

❖ **功率消耗:**

|          |           |
|----------|-----------|
| 待机       | 少于 0.05kW |
| 版纸       | 0.255kW   |
| 印刷: 速度 1 | 0.23kW    |
| 印刷: 速度 3 | 0.24kW    |
| 印刷: 速度 5 | 0.26kW    |

❖ **选购设备:**

- B4 彩色印筒
- 钥匙计数器
- 纸带分配器
- 送稿器
- 曝光玻璃盖

规格

## 送稿器（选购）

- ❖ 原稿类别：  
纸张
- ❖ 原稿重量：  
52.3g/m<sup>2</sup> 至 127.9g/m<sup>2</sup>（13.9 磅到 34 磅）
- ❖ 原稿尺寸：  
最大 297mm × 864mm（11.7" × 34.0"）  
最小 149mm × 210mm（5.9" × 8.3"）
- ❖ 原稿容量：  
50 张（80g/m<sup>2</sup>（20 磅））  
7.5mm（0.3"）高

## 耗材

| 名称         | 尺寸   | 备注                          |
|------------|--|-----------------------------|
| 版纸:        | 长度: 110m, 410ft/ 卷<br>宽度: 280mm (11.0")<br>2 卷 / 箱 | B4 印筒<br>每卷可制作 220 张以上的制版纸  |
| 油墨 - 黑色    | 500ml/ 筒, 5 筒 / 箱                                  | 环境条件: -5 至 40°C, 10 至 95%RH |
| 油墨 - 红色    | 600ml/ 筒, 5 筒 / 箱                                  |                             |
| 油墨 - 蓝色    | 600ml/ 筒, 5 筒 / 箱                                  |                             |
| 油墨 - 绿色    | 600ml/ 筒, 5 筒 / 箱                                  |                             |
| 油墨 - 棕色    | 600ml/ 筒, 5 筒 / 箱                                  |                             |
| 油墨 - 黄色    | 600ml/ 筒, 5 筒 / 箱                                  |                             |
| 油墨 - 紫色    | 600ml/ 筒, 5 筒 / 箱                                  |                             |
| 油墨 - 藏青色   | 600ml/ 筒, 5 筒 / 箱                                  |                             |
| 油墨 - 褐红色   | 600ml/ 筒, 5 筒 / 箱                                  |                             |
| 油墨 - 橙黄色   | 600ml/ 筒, 5 筒 / 箱                                  |                             |
| 油墨 - 水鸭绿色  | 600ml/ 筒, 5 筒 / 箱                                  |                             |
| 油墨灰色       | 600ml/ 筒, 5 筒 / 箱                                  |                             |
| 纸带分配器使用的纸带 | 35m (114.8 英尺) / 卷                                 |                             |

 注

上述规格如有变更, 恕不另行通知。

# 索引

## A

安全信息, i

## B

班级模式, 36, 42

班级显示, 69

版纸

版纸用尽指示灯 (🔴), 82

卸版指示灯 (🔴), 101

版纸盘, 1

版纸用尽指示灯 (🔴)

当版纸用尽指示灯 (🔴) 亮起并显示一条信息时, 100

版纸制作浓度, 70

【保密】键, 4

保密模式, 53

比率次序, 70

变焦, 29

【变焦】键, 4

边缘非标准. 尺寸, 70

边缘消除. 区域, 70

标准记忆模式, 40

标准印刷, 16

薄纸, 31

不完整印刷, 107

## C

彩色

进行彩色印刷, 63

双色印刷, 64

彩色印筒单元, 62

彩色印筒指示灯, 6

操作工具

使用操作工具, 67

退出操作工具, 67

【操作工具】键, 5

操作注意事项, 111

侧向微调盘, 22

程式, 51

储存印刷设置, 51

调用, 52

【程式】键, 5

程序 / 更改

班级, 70

记忆., 70

程序更改

班级 / 年级, 70

初始设置, 70

搓纸辊压力杆, 1

调节搓纸辊压力杆, 31

搓纸轮

清洁, 116

## D

打开门盖 / 单元指示灯 (🔴), 99

打开门盖 / 单元指示灯 (🔴)

前门开着, 99

送稿器盖开着, 99

【淡彩】键, 4

淡彩模式, 24

底灰矫正开 / 关, 71

电源连接, 115

调用, 36, 43

堆叠记忆模式, 41, 60

多页印刷, 26

## F

翻盖, 1

放大, 27

附加功能, 57

## G

高质模式空转, 72

高质启动次数, 72

【高质启动】键, 4

高质启动模式, 55

自动高质启动, 55

故障排除, 85

管理模式, 73

规格, 119

## H

耗材, 123

合并, 47

合并 / 重复, 71

黑版, 107

厚纸, 31

忽略纸张尺寸, 71

环境条件, 114



## J

- 机器操作问题, 85
- 机器间隙, 115
- 机器内部, 2
- 机器外部, 1
- 计数器, 6
- 记忆 / 分班, 35
  - 班级模式, 36, 42
  - 记忆模式, 35, 40
- 【记忆 / 分班】键, 4
- 记忆 / 分班模式
  - 调用, 36, 43
  - 选择班级 / 年级, 35, 37
- 记忆模式, 35, 40, 72
  - 堆叠记忆模式, 60
- 检查计数器, 73
- 较长纸张, 71
- 节电模式, 19, 68
- 进纸侧导向板, 1
- 进纸侧导向板锁定杆, 12
- 进纸导向板锁定杆, 1
- 进纸盘, 1
  - 卡纸, 90
  - 装纸, 12, 77
- 进纸盘下降键, 1

## K

- 可重置计数器显示, 68
- 控制面板, 1, 4

## L

- 联机印刷, 56

## M

- mm/inch, 68
- 面板蜂鸣器, 69
- 面板显示, 7
- 面板显示布局, 7
- 墨盒
  - 耗材, 123
- 墨盒托架, 2, 79
- 模式设置, 71

## P

- 曝光玻璃, 2
  - 清洁, 116
- 曝光玻璃盖, 1
  - 清洁, 116

## Q

- 启动次数, 74
- 卡纸, 88
  - 卡纸指示灯, 85
  - 位置指示灯, 88
- 前门, 1
- 【清除模式 / 节能】键, 5
- 【清除 / 停止】键, 5
- 取消合并, 71
- 【取消】键, 5
- 【确定】键, 5

## S

- 设置操作模式, 69
- 设置高质模式, 72
- 设置使用者代码, 73
- 【省墨】键, 4
- 省墨模式, 33
- 省墨模式开 / 关, 70
- 【试印】键, 5
- 使用者代码, 73
  - 输入使用者代码, 54
- 使用者工具
  - 使用者工具菜单, 68
- 输出纸盘
  - 安装输出纸盘, 12
  - 卡纸, 92
- 【输入】键, 4
- 数字键, 4
- 送稿器, 1, 57
  - 规格, 122
  - 卡纸, 88
  - 清洁, 117
- 【速度】键, 4
- 缩小, 27
- 【缩小 / 放大】键, 4

## T

- 特殊功能指示灯, 6
- 【图像浓度】键, 5
- 图像位置
  - 前后移动, 21
  - 左右移动, 22
- 【图像位置】键, 4

## W

- 维护机器, 116
- 位置指示灯, 88
- 文字模式, 32
- 文字/照片模式, 32

## X

- 系统, 68
- 下版纸盘, 1
- 显示屏指示灯, 6
- 消除边影, 30
- 【消除边影】键, 4, 30
- 卸版盒, 2, 101
- 选购件, 3
  - 曝光玻璃盖, 3
  - 送稿器, 3
- 选择班级/年级, 35, 37

## Y

- 延印次数, 71
- 【延印送纸】键, 4
- 延印送纸印刷, 50
- 钥匙计数器调整, 73
- 液晶显示屏对比度, 69
- 液晶显示屏语言, 68
- 印刷尺寸, 73
- 【印刷启动】键, 5
- 印刷速度, 25
- 印刷图像浓度, 23
- 印刷问题, 87
  - 使用合并模式时, 87
- 印刷效果差, 104
  - 纸张背面有污迹, 104
  - 纸张正面有污迹, 106
- 印刷准备, 12
- 印筒单元, 2
  - 更换印筒单元, 62
- 印筒单元锁定杆, 2

## 油墨

- 耗材, 123
  - 添加油墨指示灯(▲), 79
- 预置缩小/放大, 27
- 【原大】键, 4
- 原稿, 11
  - 放置在送稿器内, 57
- 【原稿并合】键, 4
- 原稿次序, 70
- 原稿类别, 32
  - 文字, 32
  - 文字/照片, 32
  - 照片, 32
- 【原稿类别】键, 4

## Z

- 照片模式, 32
- 纸
  - 印刷纸, 9
  - 在厚纸或薄纸上印刷, 31
- 【制版】键, 5
- 纸带分配器, 84
  - 耗材, 123
- 纸盘侧向微调旋钮, 1
- 指示灯, 6
- 纸张
  - 补充纸张, 77
  - 更改纸张尺寸, 77
- 纸张对齐翼片, 2, 13
- 纸张输出侧导向板, 2
- 纸张输出托盘, 2
- 纸张输出纸尾部挡板, 2
- 重复, 49
- 重置计数器, 73, 75
- 重置可重置计数器, 68
- 主机
  - 规格, 119
  - 清洁, 116
- 主开关, 2
- 装纸, 12, 77
- 装纸指示灯(▲), 77
- 自动分班, 72
- 自动高质启动, 55
- 自动联机, 73
- 【自动循环】键, 5
- 自动重置, 20, 68
- 组合表, 118
- 最大数量, 69
- 最小数量, 69

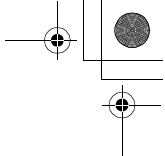
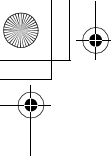

# MEMO

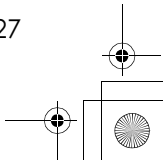
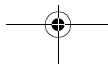
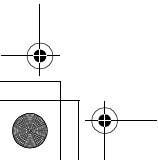
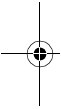

MEMO